

Zentrale Führungsschiene mit zylinderförmigen Rollen (Einzeltyp, Rollenteilung: 12mm) - Part. T27 und TX27
Guide central à cylindres (deux pistes, pas des rouleaux 12 mm) - Part. T27 e TX27

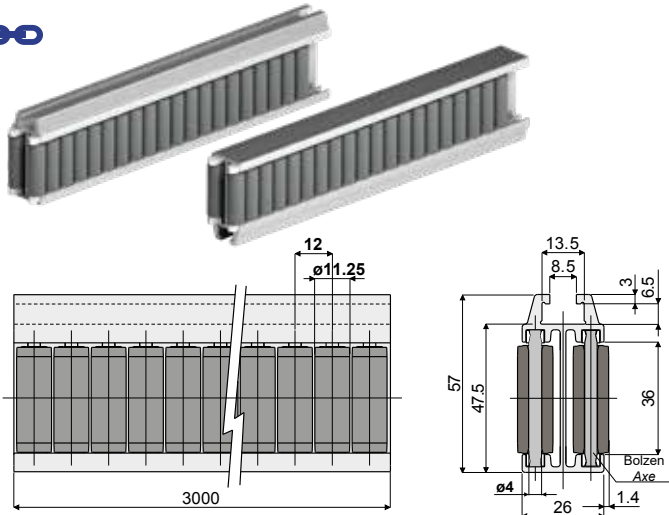

Bolzen aus Acetalharz
Axes en résine acétalique

Type	Code
T27	CP000485

Bolzen aus Edelstahl AISI 304
Axes en acier inox AISI 304

Type	Code
TX27A	CPA00485

MATERIALIEN: Metallprofil aus Eloxaluminium; Rollen aus Polyethylen (grau); Bolzen aus Acetalharz (weiß) oder aus Edelstahl AISI 304.

BESCHREIBUNG: In Stangen von 3 Metern geliefert. Mindestkurvenradius: 250 mm.

MATÉRIAUX: Guide avec profil métallique en aluminium anodisé; rouleaux en polyéthylène couleur gris; axes de soutien en résine acétalique couleur blanc ou bien en acier inox AISI 304.

CARACTÉRISTIQUES: Fournie assemblée en barres de 3 mètres. Rayon mini de courbure: 250 mm.

Anwendungsbeispiel
Exemple d'application

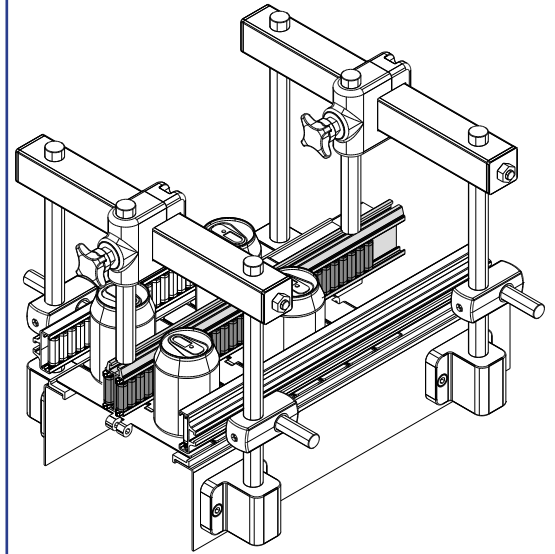

Zentrale Führungsschiene mit zylinderförmigen Rollen (Doppeltyp, Rollenteilung: 12mm) - Part. T28 und TX28
Guide central à cylindres (quatre pistes, pas des rouleaux 12 mm) - Part. T28 e TX28

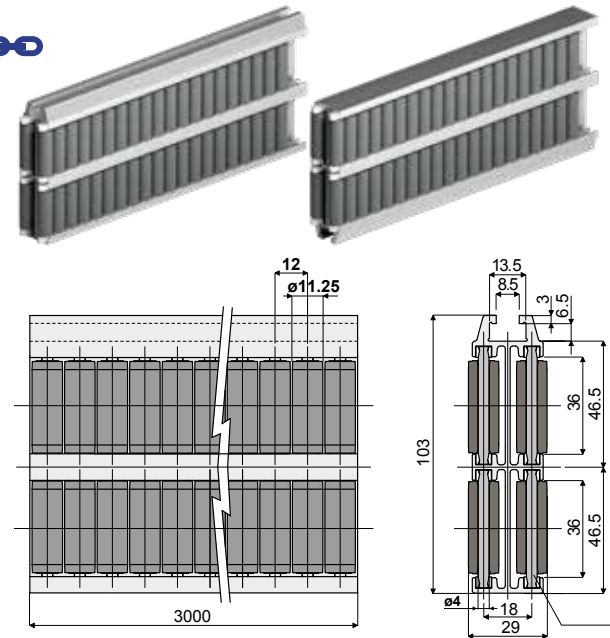

Bolzen aus Acetalharz
Axes en résine acétalique

Type	Code
T28	CP000486

Bolzen aus Edelstahl AISI 304
Axes en acier inox AISI 304

Type	Code
TX28A	CPA00486

MATERIALIEN: Metallprofil aus Eloxaluminium; Rollen aus Polyethylen (grau); Bolzen aus Acetalharz (weiß) oder aus Edelstahl AISI 304.

BESCHREIBUNG: In Stangen von 3 Metern geliefert. Mindestkurvenradius: 750 mm.

MATÉRIAUX: Guide avec profil métallique en aluminium anodisé; rouleaux en polyéthylène couleur gris; axes de soutien en résine acétalique couleur blanc ou bien en acier inox AISI 304.

CARACTÉRISTIQUES: Fournie assemblée en barres de 3 mètres. Rayon mini de courbure: 750 mm.

Anwendungsbeispiel
Exemple d'application

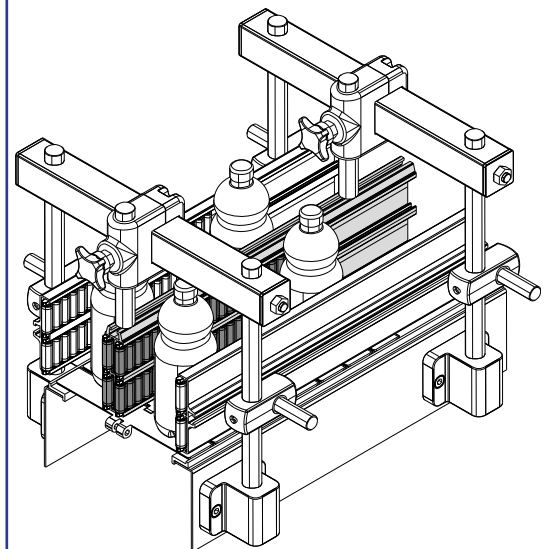

Ideal für die Anwendungen, die die höchste Stärke anfordern.
Approprié pour applications qui ont besoin de la max robustesse.

Lateral Führungsschiene mit gummierten zylinderförmigen Rollen (Einzeltyp, Rollenteilung: 9,3mm) - Part. Q67

Guide latéral à cylindres avec surface en gomme (une piste, pas des rouleaux 9.3 mm) - Part. Q67

Anwendungsbeispiel
Exemple d'application

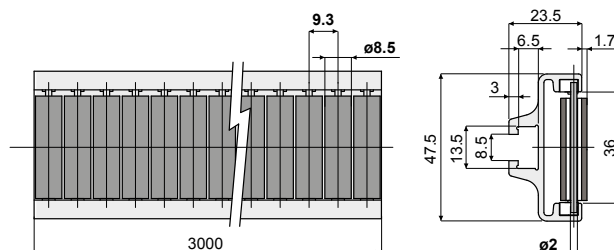
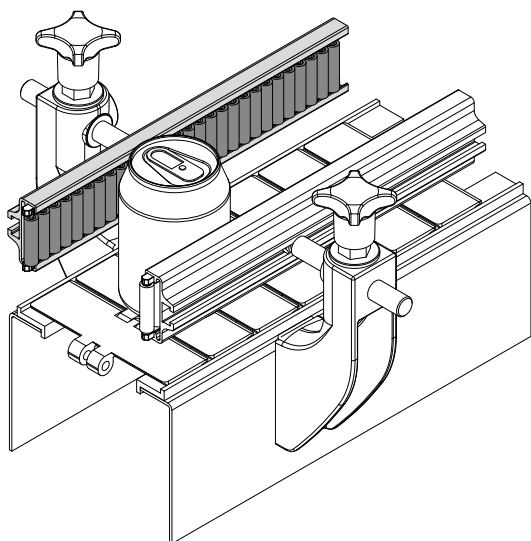

Type	Code
Q67	CPB00483

MATERIALIEN: Metallprofil aus Eloxalaluminium, Rollen aus Polyethylen und Gummi (grau), Bolzen aus Edelstahl AISI 304. **BESCHREIBUNG:** Die Gummi garantiert einen geringeren Geräuschmacher des Produkts. In Stangen von 3 Metern geliefert. Mindestkurvenradius: 250 mm.

MATÉRIAUX: Guide avec profil métallique en aluminium anodisé; rouleaux en polyéthylène et gomme couleur gris; axes de soutien en acier inox AISI 304. **CARACTÉRISTIQUES:** la surface en gomme des rouleaux garantit une bruyance réduite. Fournie assemblée en barres de 3 mètres. Rayon mini de courbure: 250 mm.

Lateral Führungsschiene mit gummierten zylinderförmigen Rollen (Doppeltyp, Rollenteilung: 9,3mm) - Part. Q77

Guide latéral à cylindres avec surface en gomme (deux pistes, pas des rouleaux 9.3 mm) - Part. Q77

Anwendungsbeispiel
Exemple d'application

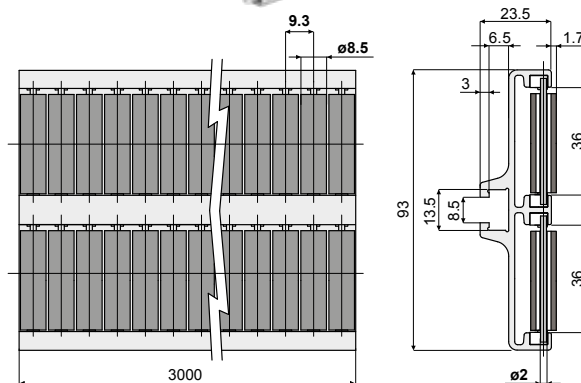
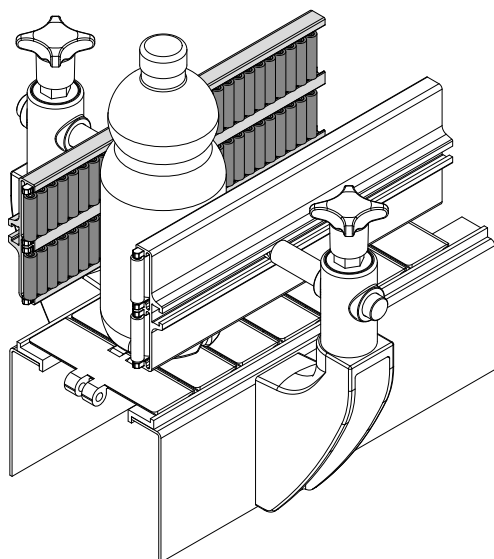

Type	Code
Q77	CPB00484

MATERIALIEN: Metallprofil aus Eloxalaluminium, Rollen aus Polyethylen und Gummi (grau), Bolzen aus Edelstahl AISI 304. **BESCHREIBUNG:** Die Gummi garantiert einen geringeren Geräuschmacher des Produkts. In Stangen von 3 Metern geliefert. Mindestkurvenradius: 500 mm.

MATÉRIAUX: Guide avec profil métallique en aluminium anodisé; rouleaux en polyéthylène et gomme couleur gris; axes de soutien en acier inox AISI 304. **CARACTÉRISTIQUES:** la surface en gomme des rouleaux garantit une bruyance réduite. Fournie assemblée en barres de 3 mètres. Rayon mini de courbure: 500 mm.



Ideal für die Anwendungen, die einen geringeren Geräuschmacher anfordern.
Approprié pour applications qui ont besoin de faible niveau de bruit.



Zentrale Führungsschiene mit gummierten zylinderförmigen Rollen (Einzeltyp, Rollenteilung: 9,3mm) - Part. Q78
Guide central à cylindres avec surface en gomme (deux pistes, pas des rouleaux 9.3 mm) - Part. Q78

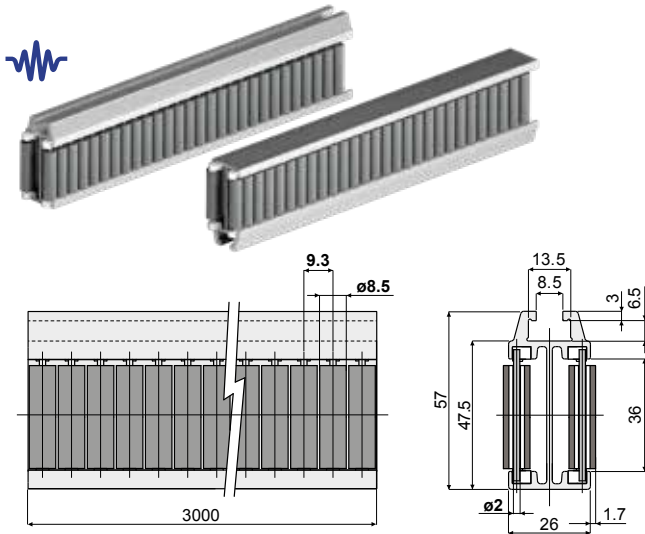

Type	Code
Q78	CPB00485

MATERIALIEN: Metallprofil aus Eloxaluminium, Rollen aus Polyethylen und Gummi (grau), Bolzen aus Edelstahl AISI 304. **BESCHREIBUNG:** Die Gummi garantiert einen geringeren Geräuschmacher des Produkts. In Stangen von 3 Metern geliefert. Mindestkurvenradius: 250 mm.

MATÉRIAUX: Guide avec profil métallique en aluminium anodisé; rouleaux en polyéthylène et gomme couleur gris; axes de soutien en acier inox AISI 304. **CARACTÉRISTIQUES:** la surface en gomme des rouleaux garantit une bruyance réduite. Fournie assemblée en barres de 3 mètres. Rayon mini de courbure: 250 mm.

Anwendungsbeispiel
Exemple d'application

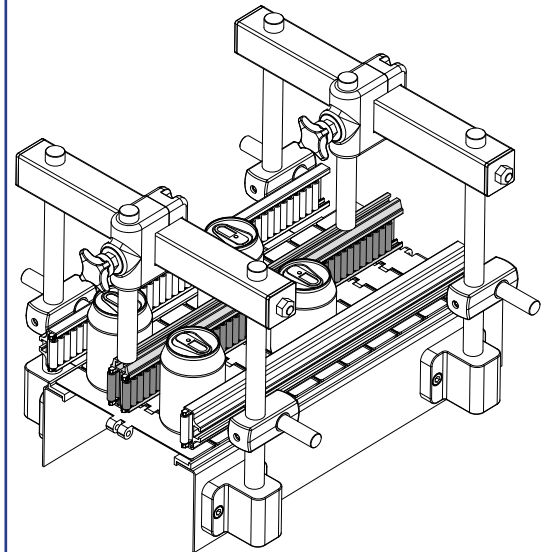

Zentrale Führungsschiene mit gummierten zylinderförmigen Rollen (Doppeltyp, Rollenteilung: 9,3mm) - Part. Q79
Guide central à cylindres avec surface en gomme (quatre pistes, pas des rouleaux 9.3 mm) - Part. Q79

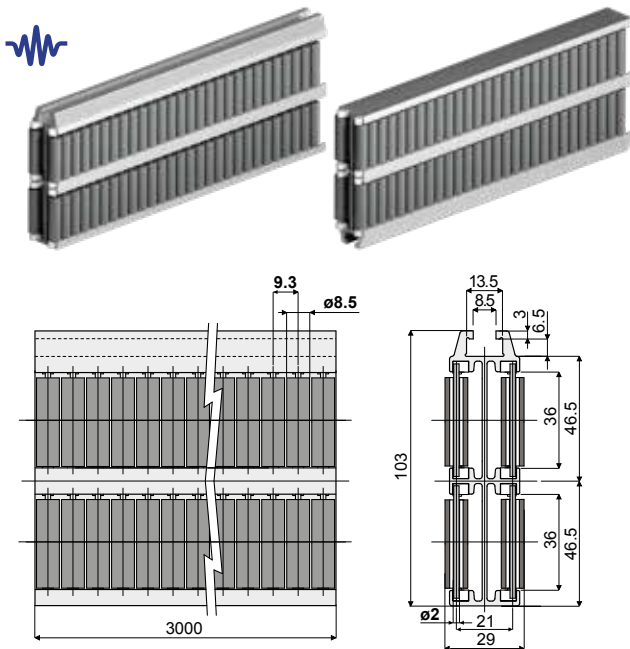

Type	Code
Q79	CPB00486

MATERIALIEN: Metallprofil aus Eloxaluminium, Rollen aus Polyethylen und Gummi (grau), Bolzen aus Edelstahl AISI 304. **BESCHREIBUNG:** Die Gummi garantiert einen geringeren Geräuschmacher des Produkts. In Stangen von 3 Metern geliefert. Mindestkurvenradius: 750 mm.

MATÉRIAUX: Guide avec profil métallique en aluminium anodisé; rouleaux en polyéthylène et gomme couleur gris; axes de soutien en acier inox AISI 304. **CARACTÉRISTIQUES:** la surface en gomme des rouleaux garantit une bruyance réduite. Fournie assemblée en barres de 3 mètres. Rayon mini de courbure: 750 mm.

Anwendungsbeispiel
Exemple d'application

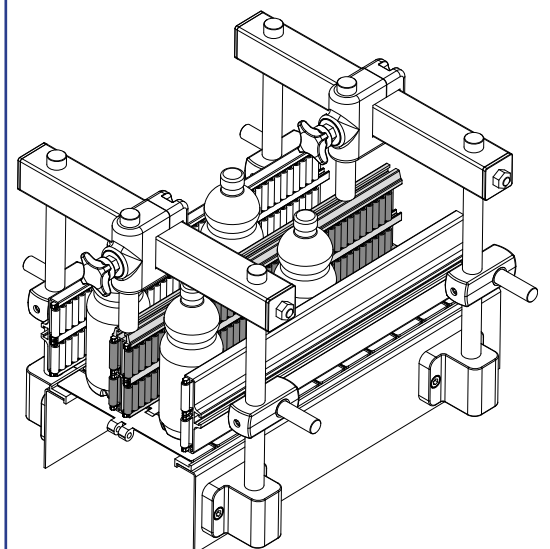

Ideal für die Anwendungen, die einen geringeren Geräuschmacher anfordern.
Approprié pour applications qui ont besoin de faible niveau de bruit.

Lateral Führungsschiene mit runden Rollen (Einzeltyp, Rollenteilung: 12mm) - Part. T55 und TX55

Guide latéral à petits cylindres (une piste, pas des rouleaux 12 mm) - Part. T55 e TX55

Anwendungsbeispiel
Exemple d'application

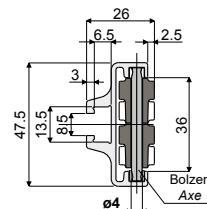
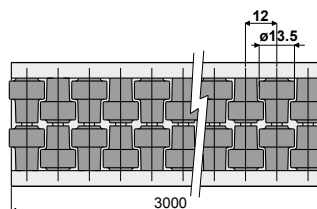
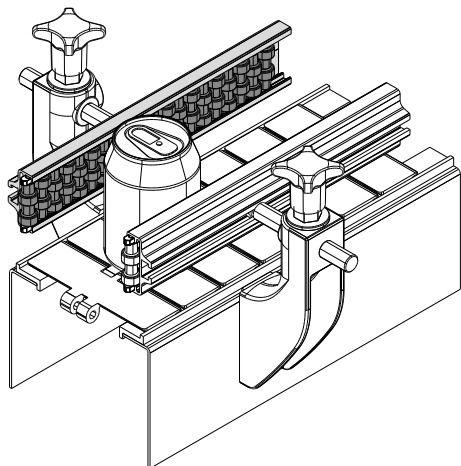

Bolzen aus Acetalharz
Axes en résine acétalique

Type Code

T55 CP000487

Bolzen aus Edelstahl AISI 304
Axes en acier inox AISI 304

Type Code

TX55A CPA00487

MATERIALIEN: Metallprofil aus Eloxaluminium; Rollen aus Polyethylen (grau); Bolzen aus Acetalharz (weiß) oder aus Edelstahl AISI 304.

BESCHREIBUNG: In Stangen von 3 Metern geliefert. Mindestkrümmung: 250 mm.

MATÉRIAUX: Guide avec profil métallique en aluminium anodisé; rouleaux en polyéthylène couleur gris; axes de soutien en résine acétalique couleur blanc ou bien en acier inox AISI 304.

CARACTÉRISTIQUES: Fournie assemblée en barres de 3 mètres. Rayon mini de courbure: 250 mm.

Lateral Führungsschiene mit runden Rollen (Doppeltyp, Rollenteilung: 12mm) - Part. T56 und TX56

Guide latéral à petits cylindres (deux pistes, pas des rouleaux 12 mm) - Part. T56 e TX56

Anwendungsbeispiel
Exemple d'application

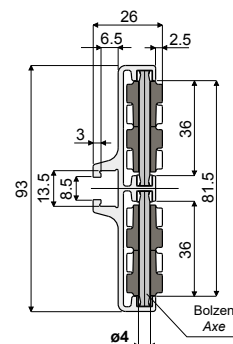
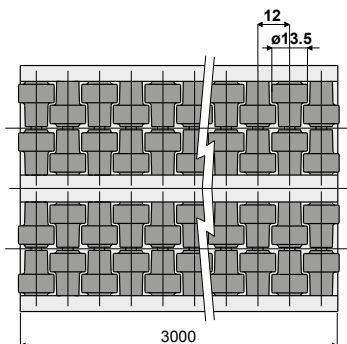
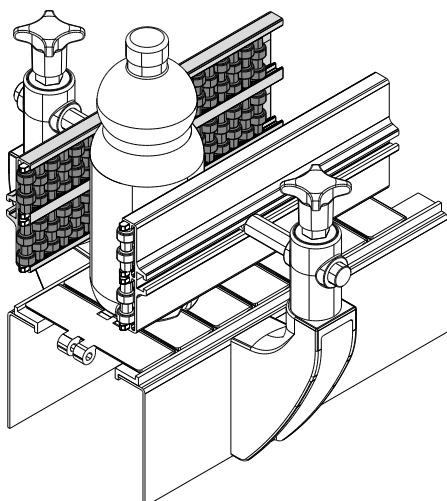

Bolzen aus Acetalharz
Axes en résine acétalique

Type Code

T56 CP000488

Bolzen aus Edelstahl AISI 304
Axes en acier inox AISI 304

Type Code

TX56A CPA00488

MATERIALIEN: Metallprofil aus Eloxaluminium; Rollen aus Polyethylen (grau); Bolzen aus Acetalharz (weiß) oder aus Edelstahl AISI 304.

BESCHREIBUNG: In Stangen von 3 Metern geliefert. Mindestkrümmung: 500 mm.

MATÉRIAUX: Guide avec profil métallique en aluminium anodisé; rouleaux en polyéthylène couleur gris; axes de soutien en résine acétalique couleur blanc ou bien en acier inox AISI 304.

CARACTÉRISTIQUES: Fournie assemblée en barres de 3 mètres. Rayon mini de courbure: 500 mm.



Ideal für die Anwendungen, die die höchste Stärke anfordern.
Approprié pour applications qui ont besoin de la max robustesse.

Zentrale Führungsschiene mit runden Rollen (Einzeltyp, Rollenteilung: 12mm) - Part. T57 und TX57
Guide central à petits cylindres (deux pistes, pas des rouleaux 12 mm) - Part. T57 e TX57

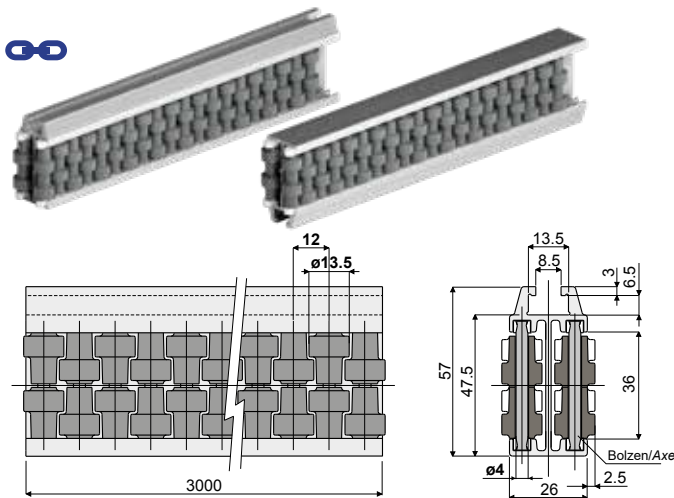

Bolzen aus Acetalharz
Axes en résine acétalique

Type Code
T57 CP000489

Bolzen aus Edelstahl AISI 304
Axes en acier inox AISI 304

Type Code
TX57A CPA00489

MATERIALIEN: Metallprofil aus Eloxaluminium; Rollen aus Polyethylen (grau); Bolzen aus Acetalharz (weiß) oder aus Edelstahl AISI 304.

BESCHREIBUNG: In Stangen von 3 Metern geliefert. Mindestkrümmung: 500 mm.

MATÉRIAUX: Guide avec profil métallique en aluminium anodisé; rouleaux en polyéthylène couleur gris; axes de soutien en résine acétalique couleur blanc ou bien en acier inox AISI 304.

CARACTÉRISTIQUES: Fournie assemblée en barres de 3 mètres. Rayon mini de courbure: 500mm.

Anwendungsbeispiel
Exemple d'application

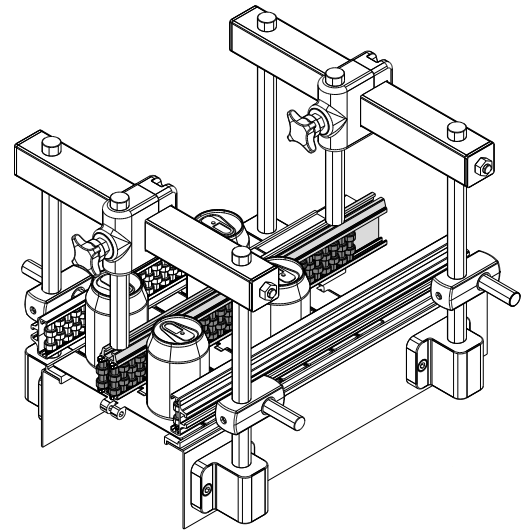

Zentrale Führungsschiene mit runden Rollen (Doppeltyp, Rollenteilung: 12mm) - Part. T58 und TX58
Guide central à petits cylindres (quatre pistes, pas des rouleaux 12 mm) - Part. T58 e TX58

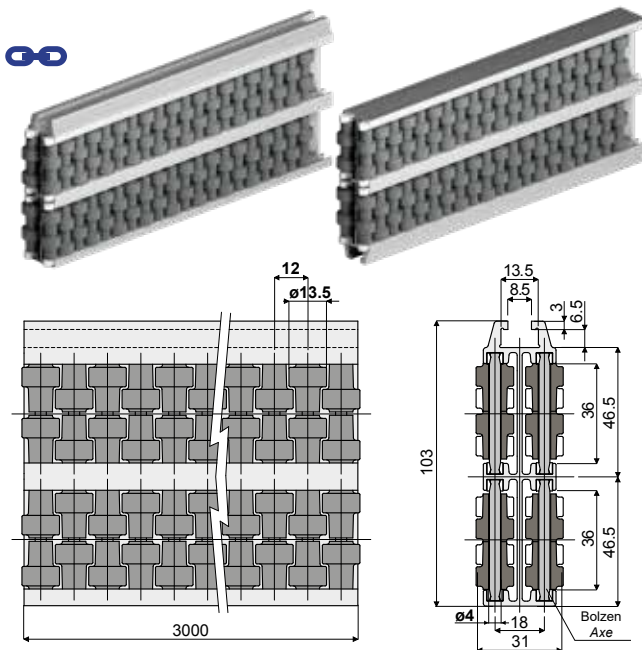

Bolzen aus Acetalharz
Axes en résine acétalique

Type Code
T58 CP000490

Bolzen aus Edelstahl AISI 304
Axes en acier inox AISI 304

Type Code
TX58A CPA00490

MATERIALIEN: Metallprofil aus Eloxaluminium; Rollen aus Polyethylen (grau); Bolzen aus Acetalharz (weiß) oder aus Edelstahl AISI 304.

BESCHREIBUNG: In Stangen von 3 Metern geliefert. Mindestkrümmung: 750 mm.

MATÉRIAUX: Guide avec profil métallique en aluminium anodisé; rouleaux en polyéthylène couleur gris; axes de soutien en résine acétalique couleur blanc ou bien en acier inox AISI 304.

CARACTÉRISTIQUES: Fournie assemblée en barres de 3 mètres. Rayon mini de courbure: 750 mm.

Anwendungsbeispiel
Exemple d'application

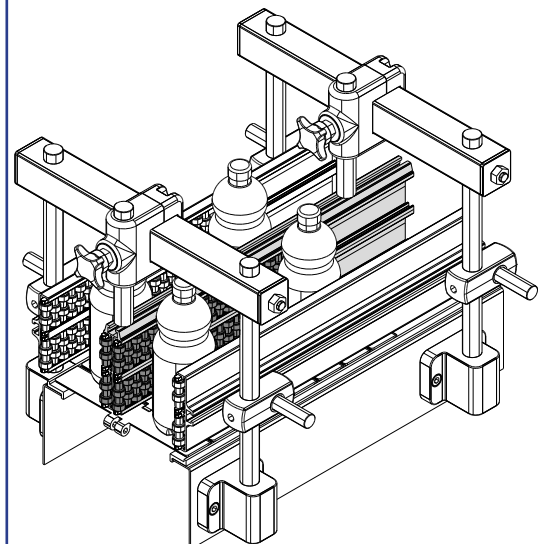

Ideal für die Anwendungen, die die höchste Stärke anfordern.
Approprié pour applications qui ont besoin de la max robustesse.

Lateral Führungsschiene (Einzeltyp) - Part. Q64

Guide latéral (une piste) - Part. Q64

Anwendungsbeispiel
Exemple d'application

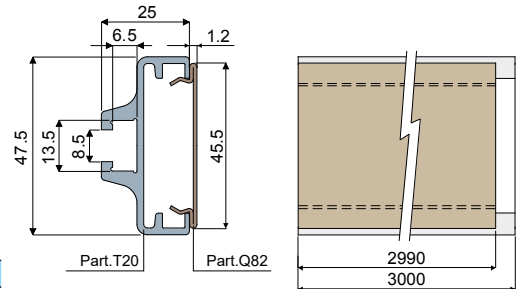
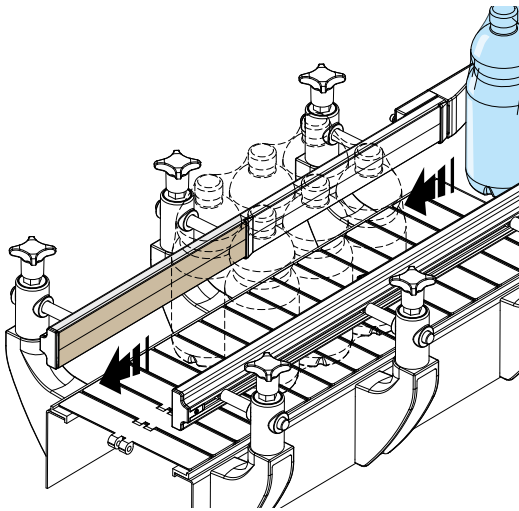

Type	Code
Q64	CPB00487

MATERIALIEN: Profil aus Eloxaluminium, Führungsschiene aus Edelstahl AISI 304 mit Peek-Beschichtung. **BESCHREIBUNG:** Ideal für die Anwendungen mit Bündelmaschinen mit Schrumpffolie. Die Peek-Beschichtung garantiert das gute Fließverhalten des Produkts. Ideal mit Hochtemperatur. Dicke der Peek-Beschichtung: Min. 40 µ, Max 50 µ. In Stangen von 3 Metern geliefert, schon montiert.

MATÉRIAUX: Profil en aluminium anodisé; guide en acier inox avec revêtement en peek.

CARACTÉRISTIQUES: Ce profil est indiqué pour applications avec fardeaux revêtus avec pellicule en polyéthylène thermorétractable. Le revêtement en peek garantit la meilleure fluidité du produit possible. Conseillé pour applications avec hautes températures. Épaisseur du revêtement: min. 40 µ, max 50 µ. Fournie en longueurs de 3000 mm, assemblé.

Zentrale Führungsschiene (Doppeltyp) - Part. Q80

Guide central (deux pistes) - Part. Q80

Anwendungsbeispiel
Exemple d'application

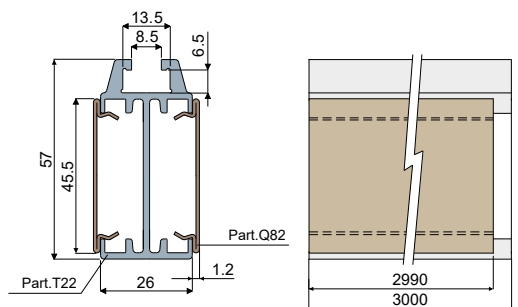
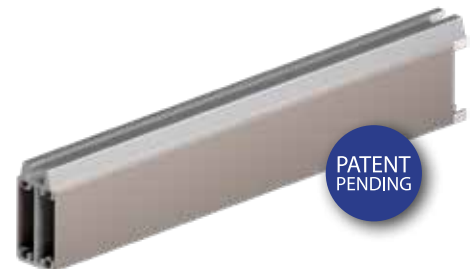
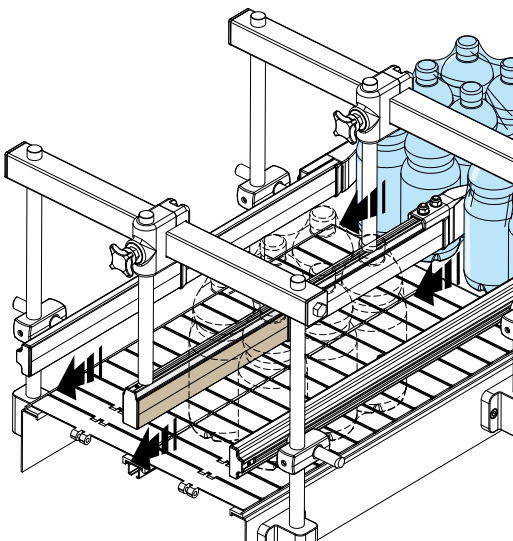

Type	Code
Q80	CPB00488

MATERIALIEN: Profil aus Eloxaluminium, Führungsschiene aus Edelstahl AISI 304 mit Peek-Beschichtung. **BESCHREIBUNG:** Ideal für die Anwendungen mit Bündelmaschinen mit Schrumpffolie. Die Peek-Beschichtung garantiert das gute Fließverhalten des Produkts. Ideal mit Hochtemperatur. Dicke der Peek-Beschichtung: Min. 40 µ, Max 50 µ. In Stangen von 3 Metern geliefert, schon montiert.

MATÉRIAUX: Profil en aluminium anodisé; guide en acier inox avec revêtement en peek.

CARACTÉRISTIQUES: Ce profil est indiqué pour applications avec fardeaux revêtus avec pellicule en polyéthylène thermorétractable. Le revêtement en peek garantit la meilleure fluidité du produit possible. Conseillé pour applications avec hautes températures. Épaisseur du revêtement: min. 40 µ, max 50 µ. Fournie en longueurs de 3000 mm, assemblé.



Ideal für die Anwendungen, die das höchste Fließverhalten anfordern.
Approprié pour applications qui ont besoin de la max aptitude au glissement.



Ideal für die Anwendungen mit Bündelmaschinen mit Schrumpffolie.
Approprié pour utilisation avec fardeaux revêtus avec pellicule en polyéthylène thermorétractable.



Ideal für Hochtemperatur.
Approprié pour applications à haute température.

Führungsschiene (Metallprofil) - Part. Q82
Profil guide produit (profil en métal) - Part. Q82

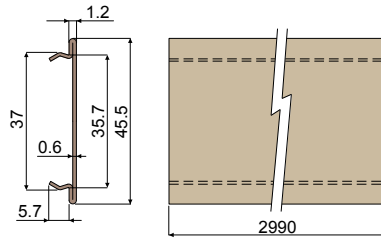

Anwendungsbeispiel
Exemple d'application

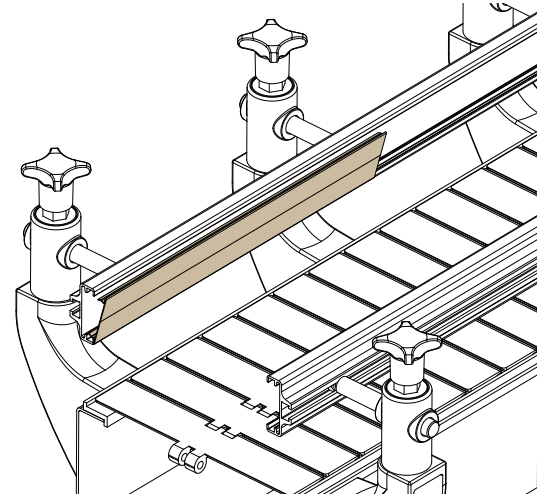

Type	Code
Q82	CPB00489

MATERIALIEN: Führungsschiene aus Edelstahl AISI 304 mit Peek-Beschichtung. **BESCHREIBUNG:** Ideal für die Anwendungen mit Bündelmaschinen mit Schrumpffolie. Die Peek-Beschichtung garantiert das gute Fließverhalten des Produkts. Ideal mit Hochtemperatur. Dicke der Peek-Beschichtung: Min. 40 µ, Max 50 µ. In Stangen von 2990mm geliefert. Schnappmontage an die Profile Teil T20 und T22.

MATÉRIAUX: Guide en acier inox AISI 304 avec revêtement en peek. **CARACTÉRISTIQUES:** Ce profil est indiqué pour applications avec fardeaux revêtus avec pellicule en polyéthylène thermorétractable. Le revêtement en peek garantit la meilleure fluidité du produit possible. Conseillé pour applications avec hautes températures. Épaisseur du revêtement: min. 40 µ, max 50 µ. Fournie en longueurs de 2990 mm. Montage à encliquetage sur les profils Réf. T20, T22.

Verbindungselement (für Teile Q64 und Q80) - Part. Q66
Accouplement pour guides (pour Réf. Q64, Q80) - Part. Q66

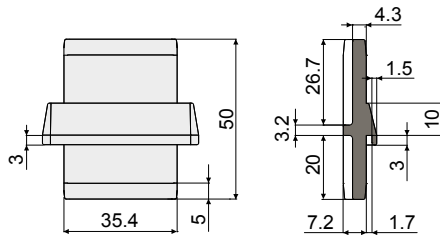
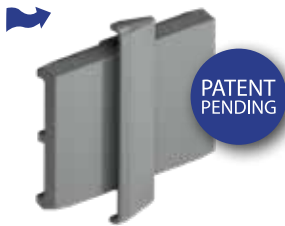

Anwendungsbeispiel
Exemple d'application

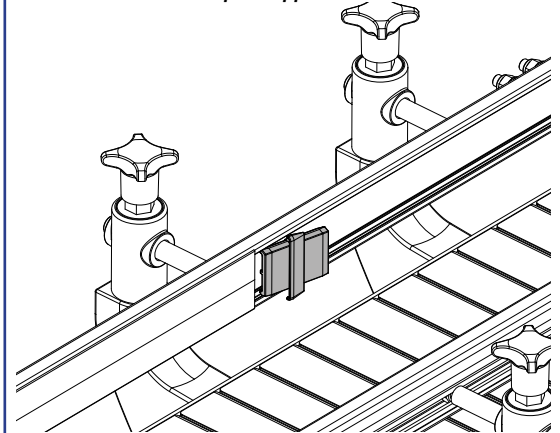

Type	Code
Q66	CPB00490

MATERIALIEN: Verbindungselement aus Polyamid + selbstschmierendem Additiv (grau). **BESCHREIBUNG:** Zur Benutzung als Verbindung der Führungsschienen Teil Q64 und Q80. Das selbstschmierende Additiv garantiert das gute Fließverhalten des Produkts.

MATÉRIAUX: Accouplement en polyamide avec additif autolubrifiant couleur gris. **CARACTÉRISTIQUES:** A utiliser comme élément de raccordement à la fin des guides Réf. Q64, Q80. L'additif autolubrifiant garantit la meilleure fluidité du produit.

Abschlussdeckel (für Teile Q64 und Q80) - Part. Q65
Bouchon de fermeture pour guides (pour Réf. Q64, Q80) - Part. Q65

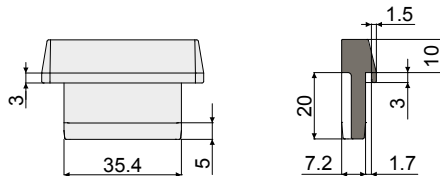
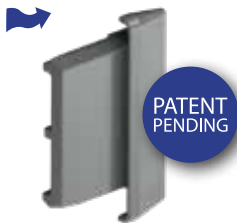

Anwendungsbeispiel
Exemple d'application

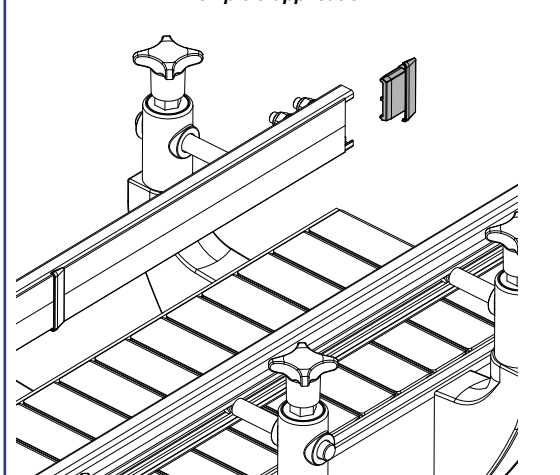

Type	Code
Q65	CPB00491

MATERIALIEN: Verbindungselement aus Polyamid + selbstschmierendem Additiv (grau). **BESCHREIBUNG:** Zur Benutzung als Verbindung der Führungsschienen Teil Q64 und Q80. Das selbstschmierende Additiv garantiert das gute Fließverhalten des Produkts.

MATÉRIAUX: Accouplement en polyamide avec additif autolubrifiant couleur gris. **CARACTÉRISTIQUES:** A utiliser comme élément de raccordement à la fin des guides Réf. Q64, Q80. L'additif autolubrifiant garantit la meilleure fluidité du produit.

➡ Ideal für die Anwendungen, die das höchste Fließverhalten anfordern.
Approprié pour applications qui ont besoin de la max aptitude au glissement.

🧴 Ideal für die Anwendungen mit Bündelmaschinen mit Schrumpffolie.
Approprié pour utilisation avec fardeaux revêtus avec pellicule en polyéthylène thermorétractable.

🔥 Ideal mit Hochtemperatur.
Approprié pour applications à haute température.

Metallprofile für Führungsschienen - Part. T20, T21, T22, T23

Profils pour guides - Part. T20, T21, T22, T23

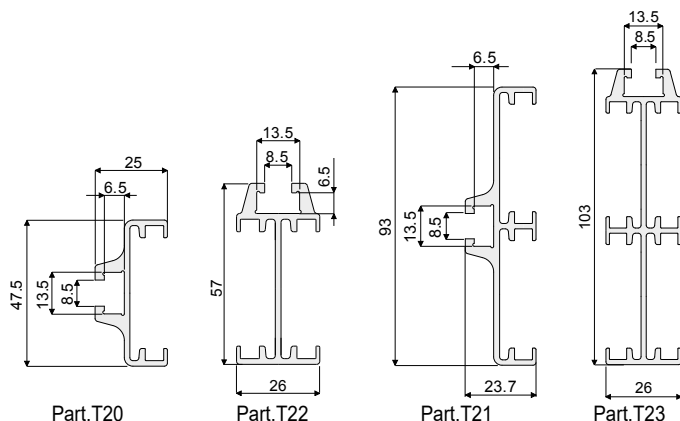

Version lateral/Version latéral

Version zentral/Version central

Einzeltyp/Unique		Doppeltyp/Double		Einzeltyp/Unique		Doppeltyp/Double		L
Type	Code	Type	Code	Type	Code	Type	Code	
T20	CP000491	T21	CP000492	T22	CP000493	T23	CP000494	3 Mt.

MATERIALIEN: Metallprofil aus eloxiertem Aluminium.

BESCHREIBUNG: In Stangen von 3 Metern geliefert. Zur anbringung an Die Führungsschienen mit zylinderförmigen Walzen Teil T06, T07, T08, T19, T25, T26, T27, T28, T55, T56, T57, T58, Q67, Q68, Q64, Q74, Q75, Q76, Q77, Q78, Q79, Q80

MATÉRIAUX: Profils en aluminium anodisé.

CARACTÉRISTIQUES: Fourni en barres de 3 mètres. À utiliser avec les guides à bille ou à cylindres Réf. T06, T07, T08, T19, T25, T26, T27, T28, T55, T56, T57, T58, Q67, Q68, Q64, Q74, Q75, Q76, Q77, Q78, Q79, Q80

Profil für Führungsschiene - Part. T29

Profil pour les guides des produits - Part. T29

Anwendungsbeispiel
Exemple d'application

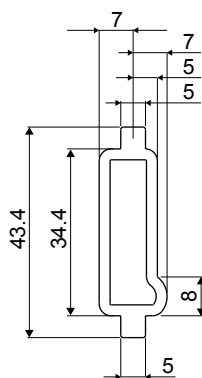
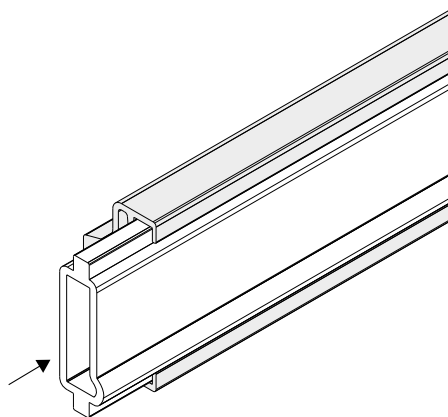

Type	Code
T29	CP000499

MATERIALIEN: Profil aus Weißem natürlichem Polyethylen.

BESCHREIBUNG: in Stangen von 3 Metern geliefert. Für den Gebrauch mit den Metallprofile für Führungsschienen Teil T20, T21, T22, T23.

MATÉRIAUX: Profil en polyéthylène naturel couleur blanc.

CARACTÉRISTIQUES: Fourni en barres de 3 mètres. À utiliser avec les guides latéral Réf. T20, T21, T22, T23.

Profil - Part. Q63
Profil guides produits - Part. Q63

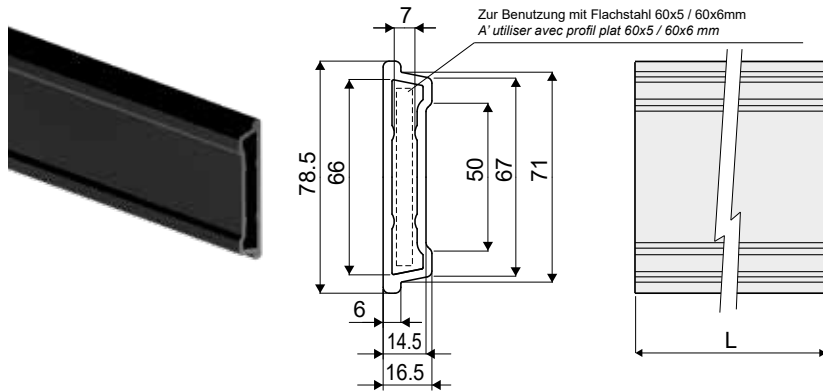

Type	Code	Ferbe/Couleur	L
Q63A	CPA00491	Schwarz/Noir	3 Mt.
Q63B	CPA00492	Schwarz/Noir	6 Mt.
Q63C	CPA00493	Blau/Bleu Ral 5005	3 Mt.
Q63D	CPA00494	Blau/Bleu Ral 5005	6 Mt.

- MATERIALIEN:** Profil aus Polyethylen HD schwarz oder Blau Ral 5005.
- BESCHREIBUNG:** In Stangen von 3 Metern geliefert. Zur Benutzung mit den Klemmen Teil Q27, Q34 und mit den Anschlussklemme Teil C11.
- MATÉRIAUX:** Profil en polyéthylène HD couleur noir ou bleu Ral 5005.
- CARACTÉRISTIQUES:** Fourni en longueurs de 3 ou bien 6 Mt, à assembler avec les étaux Réf. Q27, Q34 et avec le étiau Réf. C11.

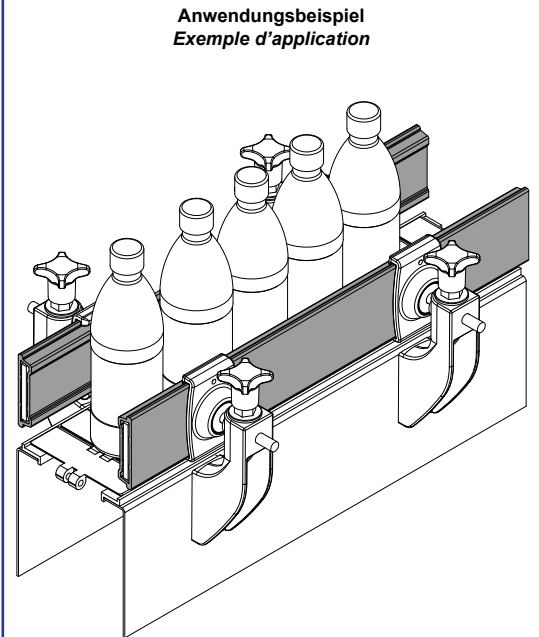

Profil - Part. C28
Profil guides produits - Part. C28

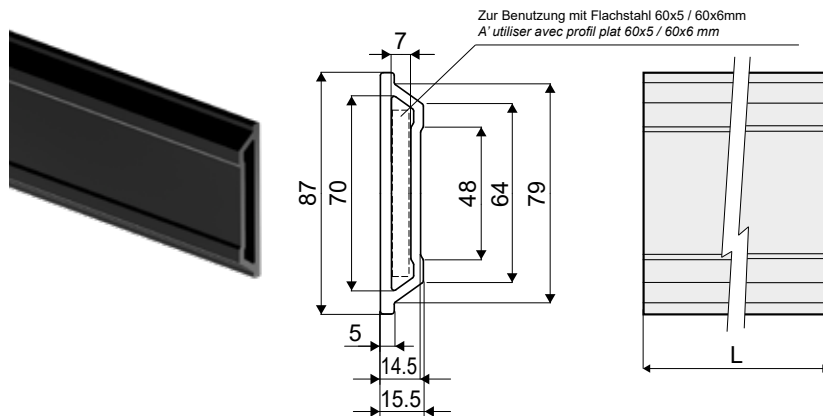

Type	Code	Ferbe/Couleur	L
C28A	CPB00492	Schwarz/Noir	3 Mt.
C28B	CPB00493	Schwarz/Noir	6 Mt.
C28C	CPB00494	Blau/Bleu Ral 5005	3 Mt.
C28D	CPB00495	Blau/Bleu Ral 5005	6 Mt.

- MATERIALIEN:** Profil aus Polyethylen HD schwarz oder Blau Ral 5005.
- BESCHREIBUNG:** In Stangen von 3 Metern geliefert. Zur Benutzung mit den Klemmen Teil C31.
- MATÉRIAUX:** Profil en polyéthylène HD couleur noir ou bleu Ral 5005.
- CARACTÉRISTIQUES:** Fourni en longueurs de 3 ou bien 6 Mt, à assembler avec le étiau Réf. C11.

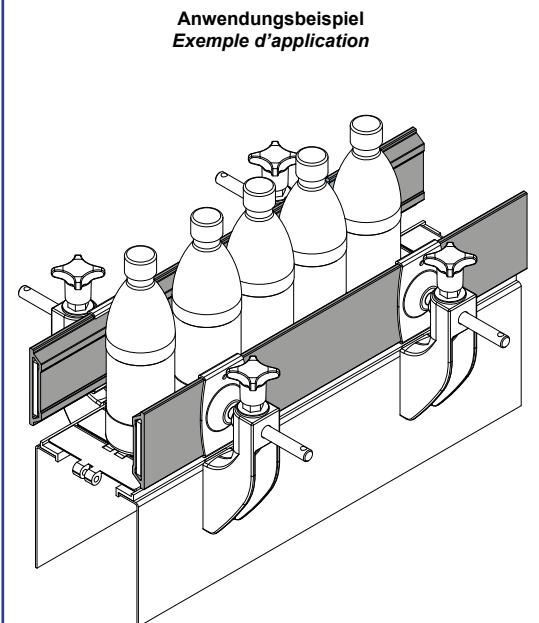

Anschlussklemme (für Teil Q63) - Part. C11
Étau de raccordement (pour pièce Réf. Q63) - Part. C11

Anwendungsbeispiel
Exemple d'application

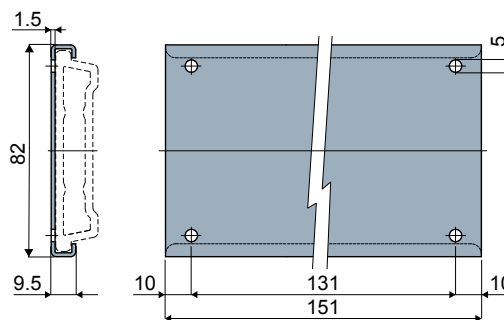
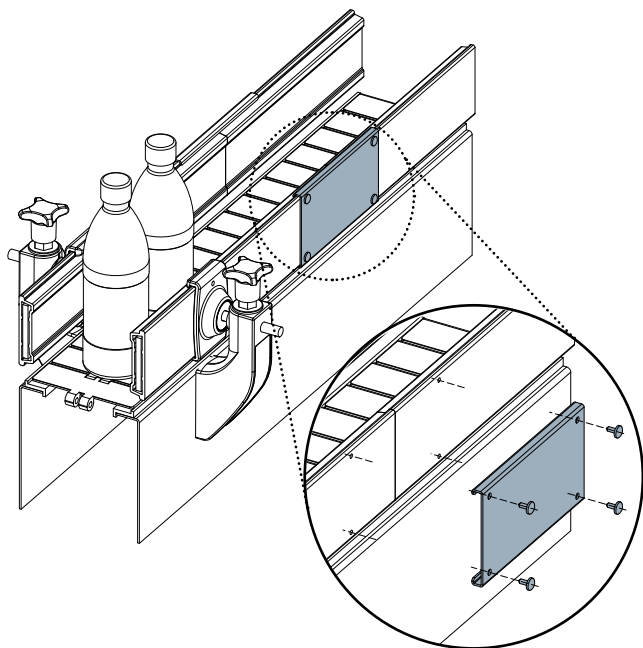

Type	Code
C11	CPC00492

- MATERIALIEN:** Klemme und Schrauben aus Edelstahl AISI 304.
- BESCHREIBUNG:** Zur Verwendung für den Anschluss der Profile Teil Q63.
- MATÉRIAUX:** Étau et vis en acier inox AISI 304.
- CARACTÉRISTIQUES:** À utiliser pour le raccordement des profils Réf. Q63.

Verbindungsstück für Führungsschienen mit Rollen - Part. T18
Accouplement pour les guides - Part. T18

Anwendungsbeispiel
Exemple d'application

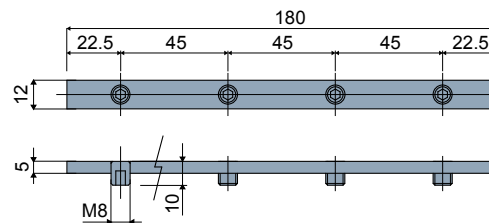
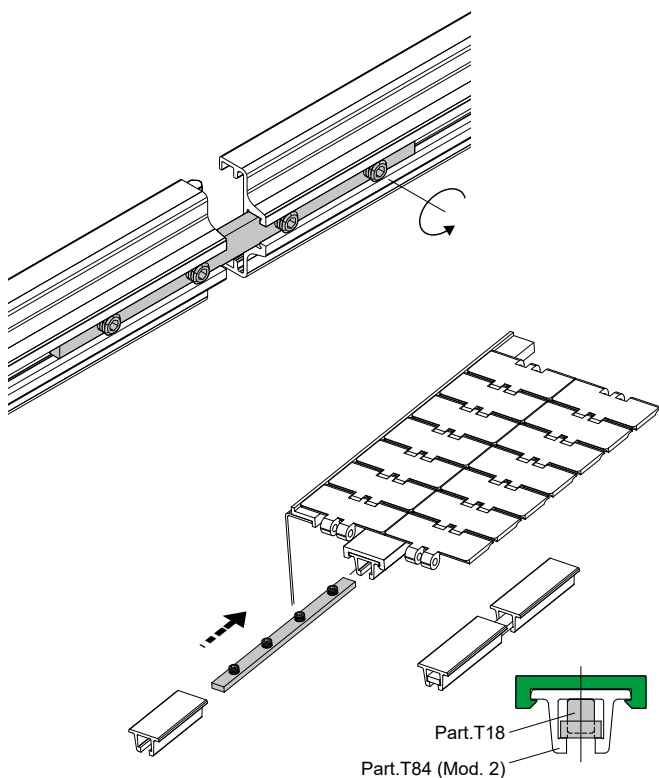

Type	Code
T18	CP000503

- MATERIALIEN:** Verbindungsstück aus verzinktem Stahl, mit vier Schrauben M8x10 aus verzinktem Stahl geliefert. **BESCHREIBUNG:** Zur Benutzung als Verbindung der Führungsschienen Teil T06, T07, T08, T19, Q68, Q74, Q75, Q76, T25, T26, T27, T28, Q67, Q77, Q78, Q79, T55, T56, T57, T58, Q64, Q80, T20, T21, T22, T23, T81 (Typ 2), T84 (Typ 2).
- MATÉRIAUX:** Accouplement pour les guides en acier zingué fourni avec quatre grains M8x10 en acier zingué. **CARACTÉRISTIQUES:** À utiliser pour joindre les profils métalliques dans les guides à rouleaux Réf. T06, T07, T08, T19, Q68, Q74, Q75, Q76, T25, T26, T27, T28, Q67, Q77, Q78, Q79, T55, T56, T57, T58, Q64, Q80, T20, T21, T22, T23, T81 (Type 2), T84 (Type 2).

Hammerkopfschraube - Part. Q37
Vis (en forme de marteau) - Part. Q37

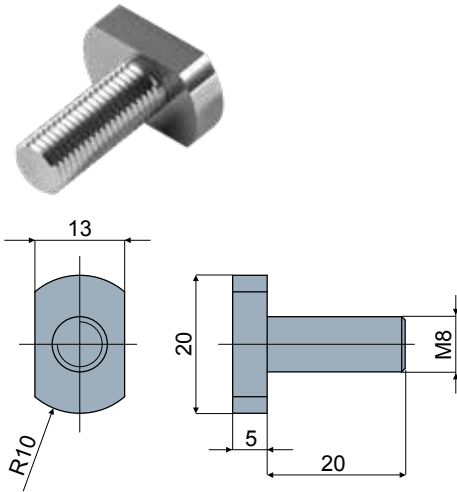

Type	Code
Q37	CPB00498

- MATERIALIEN:** Schraube aus verzinktem Stahl.
- BESCHREIBUNG:** Zur Verwendung mit den lateralen Führungsschienen Teil T06, T07, T08, T19, Q68, Q74, Q75, Q76, T25, T26, T27, T28, Q67, Q77, Q78, Q79, T55, T56, T57, T58, Q64, Q80, T20, T21, T22, T23, T81, T84.
- MATÉRIAUX:** Vis en acier zingué.
- CARACTÉRISTIQUES:** À utiliser avec les guides latéraux Réf. T06, T07, T08, T19, Q68, Q74, Q75, Q76, T25, T26, T27, T28, Q67, Q77, Q78, Q79, T55, T56, T57, T58, Q64, Q80, T20, T21, T22, T23, T81, T84.

Anwendungsbeispiel
Exemple d'application

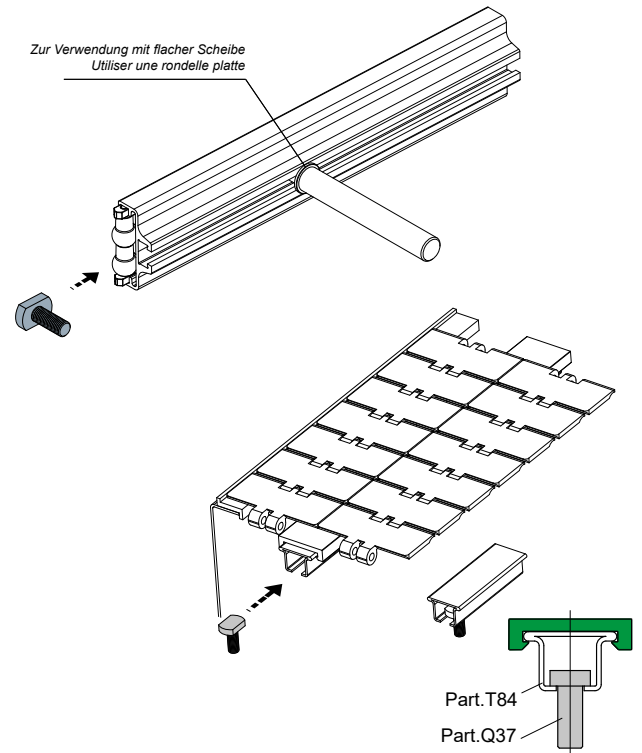

Profil zum Abschluss von Hohlräumen - Part. C22
Profilé de fermeture creux - Part. C22

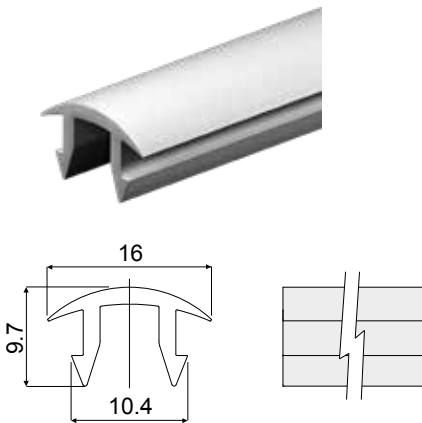

Type	Code
C22	CPB00499

- MATERIALIEN:** Profil zum Abschluss von Hohlräumen aus weichem PVC in der Farbe Grau.
- BESCHREIBUNG:** Zu verwenden mit Teil T06, T07, T08, T19, Q68, Q74, Q75, Q76, T25, T26, T27, T28, Q67, Q77, Q78, Q79, T55, T56, T57, T58, Q64, Q80, T20, T21, T22, T23, T81, T84. Montage unter Druck.
- MATÉRIAUX:** Profilé de fermeture creux en PVC souple gris.
- CARACTÉRISTIQUES:** À utiliser avec les pièces Réf. T06, T07, T08, T19, Q68, Q74, Q75, Q76, T25, T26, T27, T28, Q67, Q77, Q78, Q79, T55, T56, T57, T58, Q64, Q80, T20, T21, T22, T23, T81, T84.
Montage à pression.

Anwendungsbeispiel
Exemple d'application

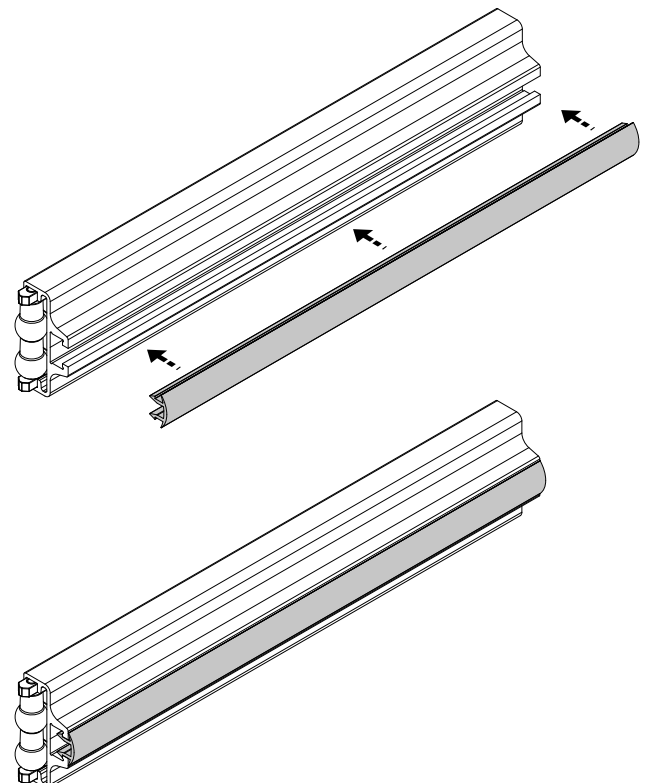

Abschlussdeckel (für laterale Führungsschiene) - Part. Q15
Bouchon de fermeture (pour rampe à galets latérale simple) - Part. Q15

Anwendungsbeispiel
Exemple d'application

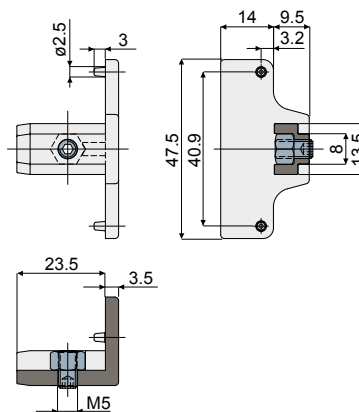
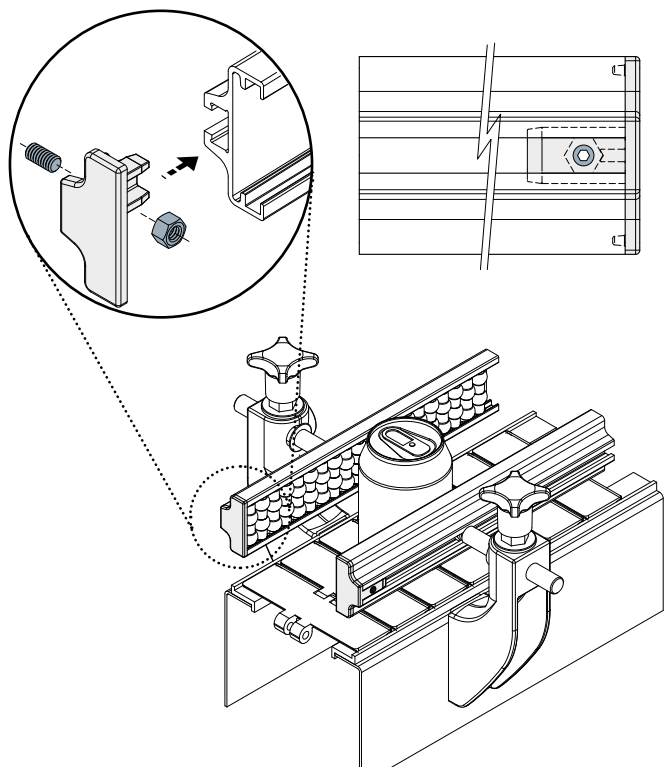

Type	Code
Q15	CPC00493

MATERIALIEN: Deckel aus PA, glasfaserverstärkt (grau); Mutter und Schraube aus Edelstahl AISI 304.

BESCHREIBUNG: Zur Benutzung als Abschluss der Führungsschienen Teil T06, Q68, T25, Q67, T55, Q64.

MATÉRIAUX: Bouchon de fermeture en polyamide renforcé couleur gris; écrou et grain fileté en acier inox AISI 304.

CARACTÉRISTIQUES: À utiliser comme bouchon de fermeture au bout des guides de transport: Réf. T06, Q68, T25, Q67, T55, Q64.

Abschlussdeckel (für Zentrale Führungsschienen, Einzeltyp) - Part. Q81
Bouchon de fermeture (pour guide central à 2 pistes) - Part. Q81

Anwendungsbeispiel
Exemple d'application

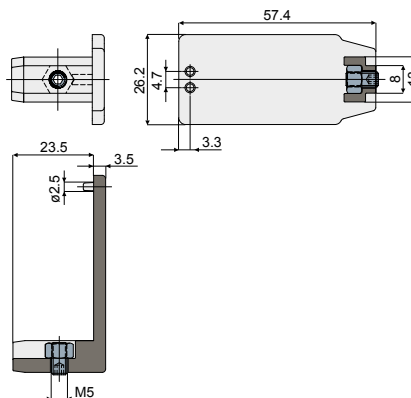
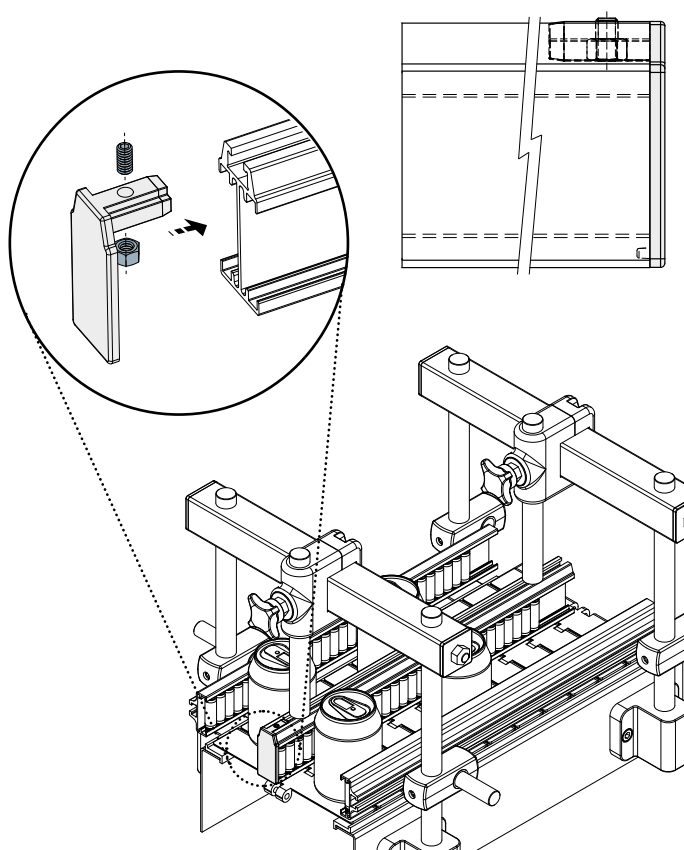

Type	Code
Q81	CPC00494

MATERIALIEN: Deckel aus PA, glasfaserverstärkt (grau); Mutter und Schraube aus Edelstahl AISI 304.

BESCHREIBUNG: Zur Benutzung als Abschluss der Führungsschienen Teil T08, Q75, T27, Q78, T57, Q80.

MATÉRIAUX: Bouchon de fermeture en polyamide renforcé couleur gris; écrou et grain fileté en acier inox AISI 304.

CARACTÉRISTIQUES: À utiliser comme bouchon de fermeture au bout des guides centrales: Réf. T08, Q75, T27, Q78, T57, Q80.

Abschlussstück (für Lateralführungsschiene 2-bahnig) - Part. Q93

Embout de fermeture (pour guide latéral 2 voies) - Part. Q93

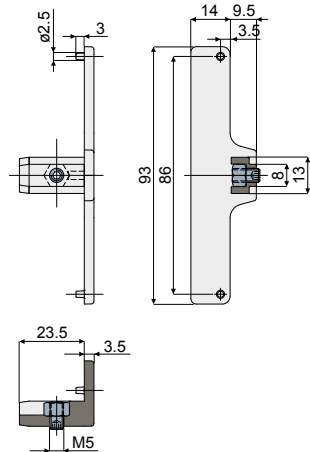

Anwendungsbeispiel
Exemple d'application

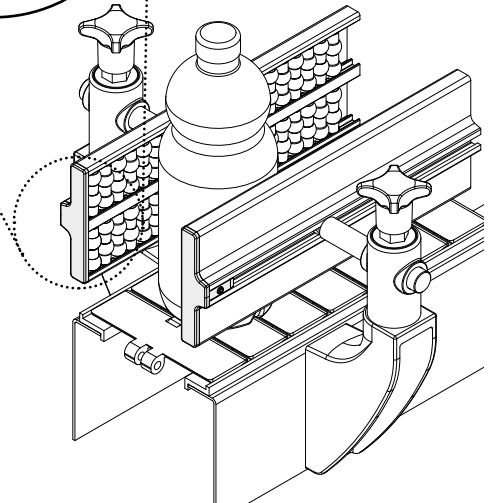
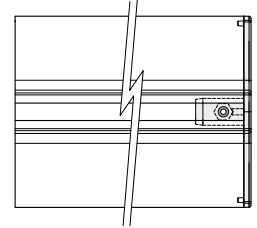
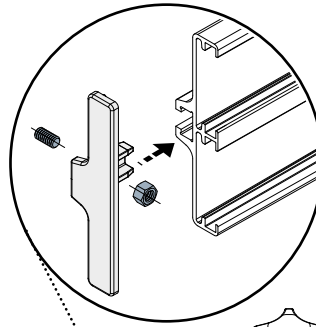

Type	Code
Q93	CPC00495

MATERIALIEN: Abdeckung aus Polyamid + GF Farbe Grau; Mutter und Gewindestift aus Edelstahl AISI 304.

BESCHREIBUNG: Einzusetzen als Abschlussstück an den Enden der Lateralführungsschiene: Teil T07, Q74, T26, T77, T56.

MATÉRIAUX: Bouchon en polyamide renforcé couleur grise; écrou et pion fileté en acier inox AISI 304.

CARACTÉRISTIQUES: À utiliser comme embout de fermeture à l'extrémité des guides latéraux: Pièces Réf. T07, Q74, T26, Q77 et T56.

Abschlussstück (für Zentralführungsschiene 4-bahnig) - Part. Q94

Embout de fermeture (pour guide central 4 voies) - Part. Q94

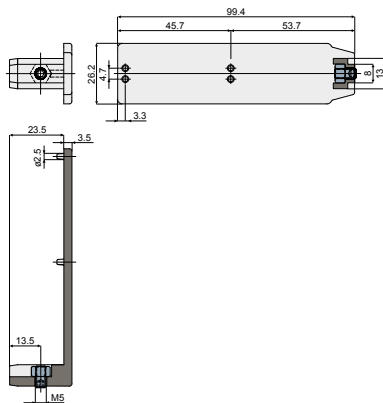

Anwendungsbeispiel
Exemple d'application

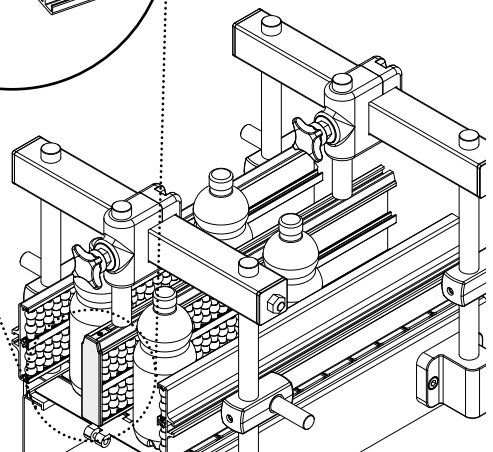
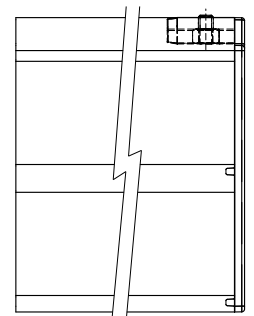
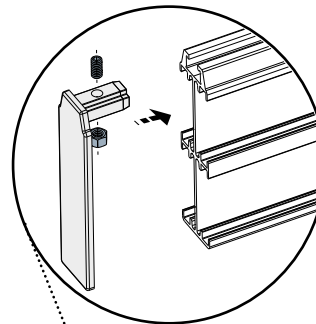

Type	Code
Q94	CPC00496

MATERIALIEN: Abdeckung aus Polyamid + GF Farbe Grau; Mutter und Gewindestift aus Edelstahl AISI 304.

BESCHREIBUNG: Einzusetzen als Abschlussstück an den Enden der Lateralführungsschiene: Teil T19, Q76, T28, Q79, T58.

MATÉRIAUX: Bouchon en polyamide renforcé couleur grise; écrou et pion fileté en acier inox AISI 304.

CARACTÉRISTIQUES: À utiliser comme embout de fermeture à l'extrémité des guides latéraux: Pièces Réf. T19, Q76, T28, Q79 et T58.

Gleitschuh für laterale Führungsschiene (Einzeltyp) - Part. T40

Module séparateur pour guide latéral simple - Part. T40

Anwendungsbeispiel
Exemple d'application

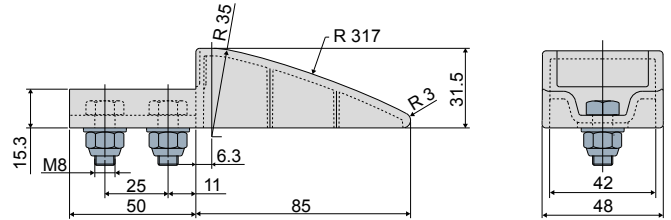
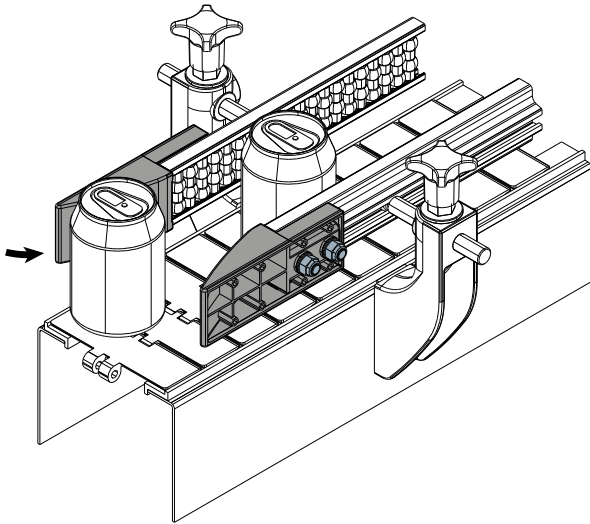
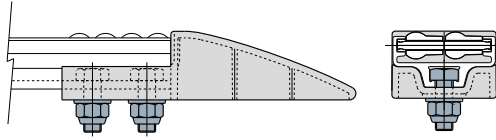

Type	Code	Materialien/Matériau
T40	CP000495	Polyethylen/Polyéthylène
T40A	CPA00495	PA + selbstschmierendem Additiv PA + additif autolubrifiant

MATERIALIEN: Gleitschuh aus grauem Polyethylen oder aus Polyamid + selbstschmierendem Additiv; Schrauben aus Edelstahl AISI 304.

BESCHREIBUNG: Zur Verwendung am Ende der lateralen Führungsschienen (Teil T06, Q68, T25, Q67, T55, Q64), um die Ankunft der Erzeugnisse zu erleichtern. Die Version mit dem selbstschmierenden Additiv garantiert das gute Fließverhalten des Produkts. Mit Schrauben geliefert.

MATÉRIAUX: Module en polyéthylène ou polyamide avec additif autolubrifiant; boulons en acier inox AISI 304.

CARACTÉRISTIQUES: À utiliser au bout des guides latéraux (Réf. T06, Q68, T25, Q67, T55, Q64) afin d'aider l'arrivée des produits. La version avec additif autolubrifiant garantit la meilleure fluidité du produit possible. Fourni complet de boulons.

Gleitschuh für zentrale Führungsschiene (Einzeltyp) - Part. T41

Module séparateur pour guide central simple - Part. T41

Anwendungsbeispiel
Exemple d'application

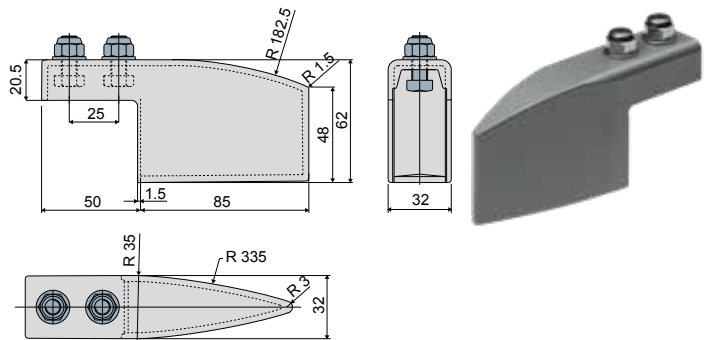
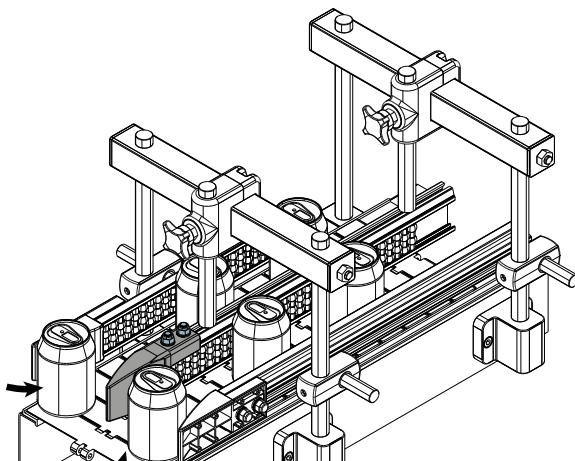
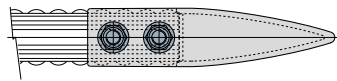
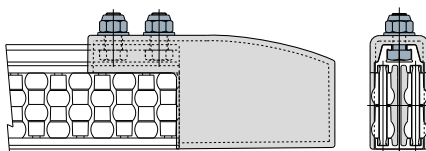

Type	Code	Materialien/Matériau
T41	CP000496	Polyethylen/Polyéthylène
T41A	CPA00496	PA + selbstschmierendem Additiv PA + additif autolubrifiant

MATERIALIEN: Gleitschuh aus grauem Polyethylen oder aus Polyamid + selbstschmierendem Additiv; Schrauben aus Edelstahl AISI 304.

BESCHREIBUNG: Zur Verwendung am Ende der lateralen Führungsschienen (Teil T08, Q75, T27, Q78, T57, Q80), um die Ankunft der Erzeugnisse zu erleichtern. Die Version mit dem selbstschmierenden Additiv garantiert das gute Fließverhalten des Produkts. Mit Schrauben geliefert.

MATÉRIAUX: Module en polyéthylène ou polyamide avec additif autolubrifiant; boulons en acier inox AISI 304.

CARACTÉRISTIQUES: À utiliser au bout des guides centraux (Réf. T08, Q75, T27, Q78, T57, Q80) afin d'aider l'arrivée des produits. La version avec additif autolubrifiant garantit la meilleure fluidité du produit possible. Fourni complet de boulons.



Ideal für die Anwendungen, die das höchste Fließverhalten anfordern.
Approprié pour applications qui ont besoin de la max aptitude au glissement.

Gleitschuh für laterale Führungsschiene (Doppeltyp) - Part. T42
Module séparateur pour guide latéral double - Part. T42

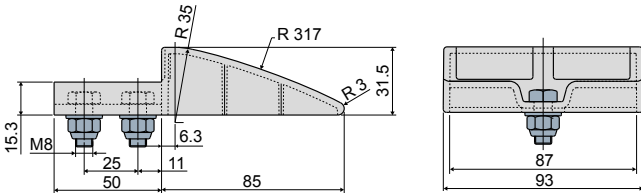

Type	Code	Materialien/Matériau
T42	CP000497	Polyethylen/Polyéthylène
T42A	CPC00497	PA + selbstschmierendem Additiv PA + additif autolubrifiant

MATERIALIEN: Gleitschuh aus grauem Polyethylen oder aus Polyamid + selbstschmierendem Additiv; Schrauben aus Edelstahl AISI 304.

BESCHREIBUNG: Zur Verwendung am Ende der lateralen Führungsschienen (Teil T07, Q74, T26, Q77, T56), um die Ankunft der Erzeugnisse zu erleichtern. Die Version mit dem selbstschmierenden Additiv garantiert das gute Fließverhalten des Produkts. Mit Schrauben geliefert.

MATÉRIAUX: Module en polyéthylène ou polyamide avec additif autolubrifiant; boulons en acier inox AISI 304.

CARACTÉRISTIQUES: À utiliser au bout des guides latéraux (Réf. T07, Q74, T26, Q77, T56), afin d'aider l'arrivée des produits. La version avec additif autolubrifiant garantit la meilleure fluidité du produit possible. Fourni complet de boulons.

Anwendungsbeispiel
Exemple d'application

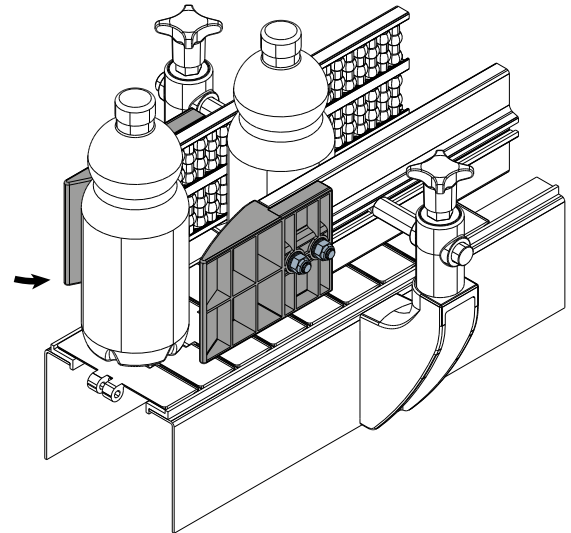
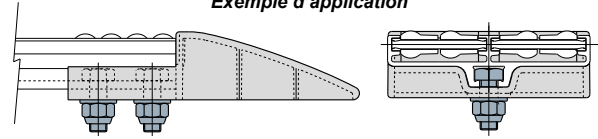

Gleitschuh für zentrale Führungsschiene (Doppeltyp) - Part. T43
Module séparateur pour guide central double - Part. T43

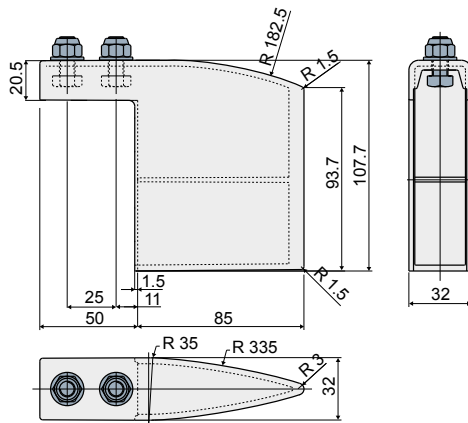

Type	Code	Materialien/Matériau
T43	CP000498	Polyethylen/Polyéthylène
T43A	CPC00498	PA + selbstschmierendem Additiv PA + additif autolubrifiant

MATERIALIEN: Gleitschuh aus grauem Polyethylen oder aus Polyamid + selbstschmierendem Additiv; Schrauben aus Edelstahl AISI 304.

BESCHREIBUNG: Zur Verwendung am Ende der lateralen Führungsschienen (Teil T19, Q76, T28, Q79, T58), um die Ankunft der Erzeugnisse zu erleichtern. Die Version mit dem selbstschmierenden Additiv garantiert das gute Fließverhalten des Produkts. Mit Schrauben geliefert.

MATÉRIAUX: Module en polyéthylène ou polyamide avec additif autolubrifiant; boulons en acier inox AISI 304.

CARACTÉRISTIQUES: À utiliser au bout des guides centraux (Réf. T19, Q76, T28, Q79, T58), afin d'aider l'arrivée des produits. La version avec additif autolubrifiant garantit la meilleure fluidité du produit possible. Fourni complet de boulons.

Anwendungsbeispiel
Exemple d'application

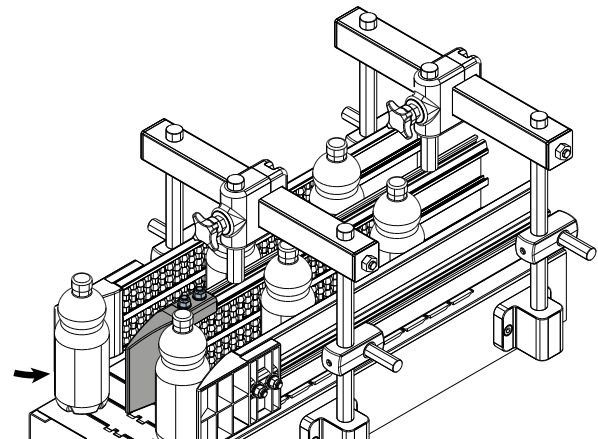
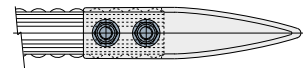
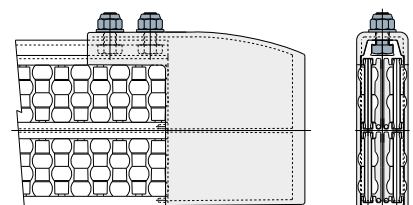

➔ Ideal für die Anwendungen, die das höchste Fließverhalten anfordern.
Approprié pour applications qui ont besoin de la max aptitude au glissement.

Lateral Führungsschiene mit kugelförmigen Rollen (Module von 375mm) - Part. T45 und TX45

Guide latéral à perles (modules de 375 mm) - Part. T45 e TX45

Anwendungsbeispiel
Exemple d'application

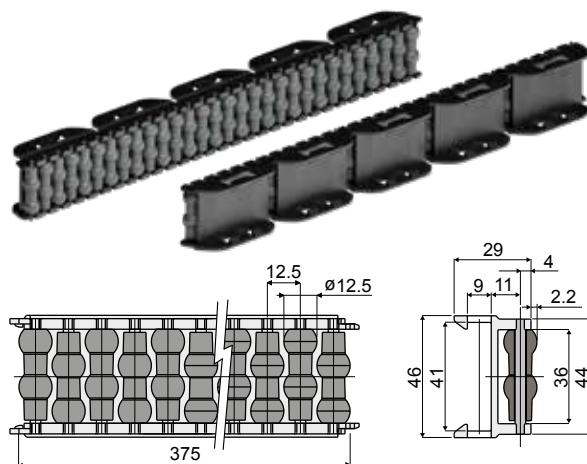
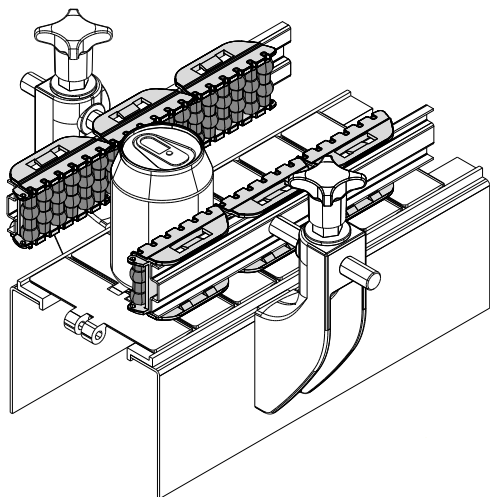

Bolzen aus Acetalharz
Axes en résine acétalique

Type	Code
T45	CP000506

Bolzen aus Edelstahl AISI 304
Axes en acier inox AISI 304

Type	Code
TX45A	CPB00506

MATERIALIEN: Rollen aus Polyethylen grau; Modul aus Acetalharz schwarz; Bolzen aus Acetalharz schwarz oder aus Edelstahl AISI 304.

BESCHREIBUNG: In Modulen von 375 mm für Platte 40x8mm geliefert. Mindestkurvenradius: Außenradius = 500 mm; Innenradius = 350 mm.

MATÉRIAUX: Rouleaux en polyéthylène couleur gris; module en acétal couleur noir; axes de support en acétal couleur noir où bien en acier inox AISI 304.

CARACTÉRISTIQUES: Fournie assemblée en modules de 375 mm, pour plat 40x8 mm. Rayon mini de courbure: ext. = 500 mm; int. = 350 mm.

Doppelte laterale Führungsschiene mit Kugelförmigen Rollen (Module von 375mm) - Part. Q23 und QX23

Guide latéral double à perles (modules de 375 mm) - Part. Q23 e QX23

Anwendungsbeispiel
Exemple d'application

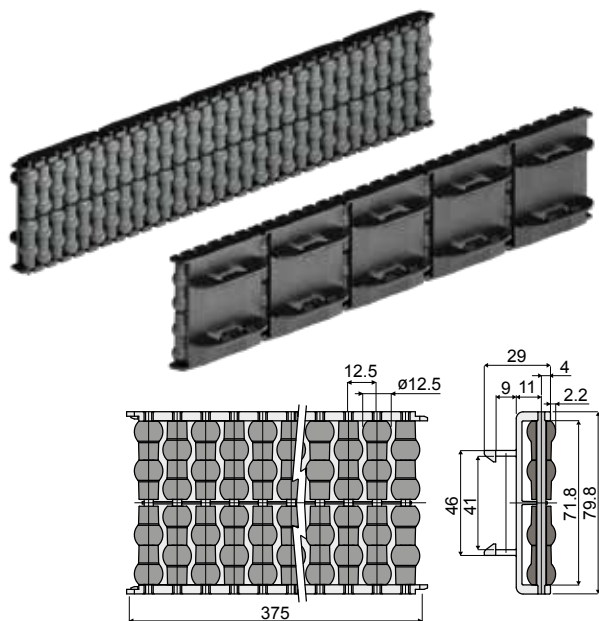
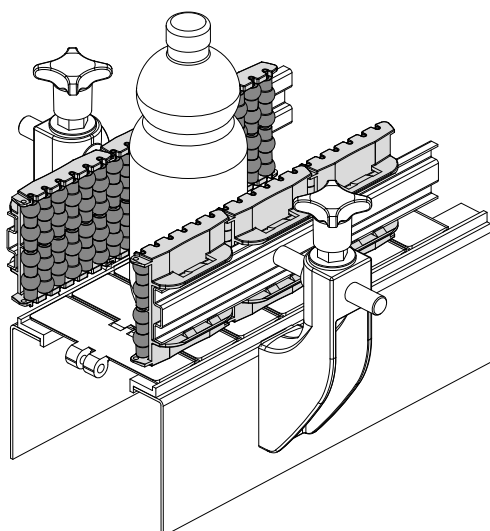

Bolzen aus Acetalharz
Axes en résine acétalique

Type	Code
Q23	CPC00499

Bolzen aus Edelstahl AISI 304
Axes en acier inox AISI 304

Type	Code
QX23A	CPC00500

MATERIALIEN: Rollen aus Polyethylen grau; Modul aus Acetalharz schwarz; Bolzen aus Acetalharz schwarz oder aus Edelstahl AISI 304.

BESCHREIBUNG: 1 Modul = 375 mm, für Platte 40x8 mm. Mindestkurvenradius: Außenradius = 500 mm; Innenradius: 350 mm.

MATÉRIAUX: Rouleaux en polyéthylène couleur gris; module en acétal couleur noir; axes de support en acétal couleur noir où bien en acier inox AISI 304.

CARACTÉRISTIQUES: Fournie assemblée en modules de 375 mm, pour plat 40x8 mm. Rayon mini de courbure: ext. = 500 mm; int. = 350 mm.



Lateral Führungsschiene mit Zylinderförmigen Rollen (Module von 375mm) - Part. T39 und TX39
Guide latéral à cylindres (modules de 375 mm) - Part. T39 e TX39

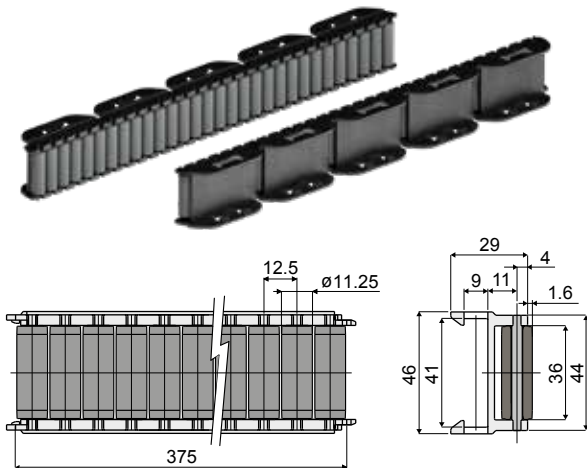

Bolzen aus Acetalharz
Axes en résine acétalique

Type	Code
T39	CP000504

Bolzen aus Edelstahl AISI 304
Axes en acier inox AISI 304

Type	Code
TX39A	CPC00504

MATERIALIEN: Rollen aus Polyethylen grau; Modul aus Acetalharz schwarz; Bolzen aus Acetalharz schwarz oder aus Edelstahl AISI 304.

BESCHREIBUNG: In Modulen von 375 mm für Platte 40x8mm geliefert. Mindestkurvenradius: Außenradius = 500 mm; Innenradius = 350 mm.

MATÉRIAUX: Rouleaux en polyéthylène couleur gris; module en acétal couleur noir; axes de support en acétal couleur noir où bien en acier inox AISI 304.

CARACTÉRISTIQUES: Fournie assemblée en modules de 375 mm, pour plat 40x8 mm. Rayon mini de courbure: ext. = 500 mm; int. = 350 mm.

Anwendungsbeispiel
Exemple d'application

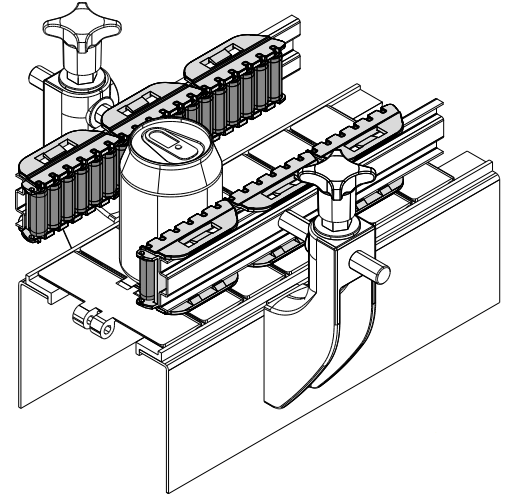

Doppelte laterale Führungsschiene mit Zylinderförmigen Rollen (Module von 375mm) - Part. Q22 und QX22
Guide latéral double à cylindres (modules de 375 mm) - Part. Q22 e QX22

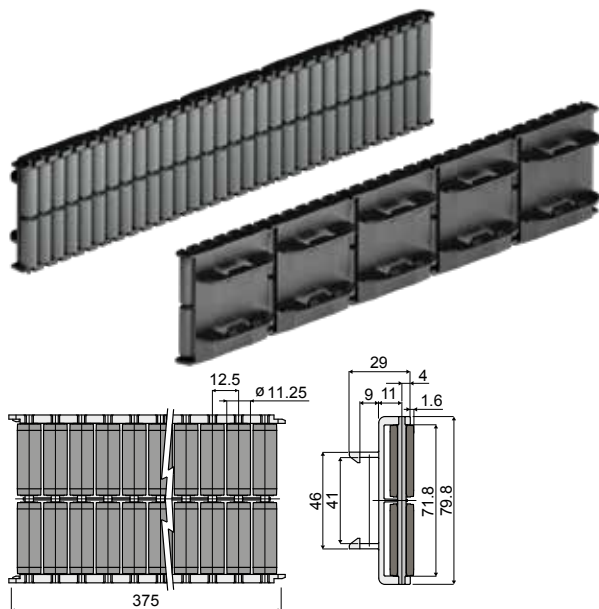

Bolzen aus Acetalharz
Axes en résine acétalique

Type	Code
Q22	CPC00501

Bolzen aus Edelstahl AISI 304
Axes en acier inox AISI 304

Type	Code
QX22A	CPC00502

MATERIALIEN: Rollen aus Polyethylen grau; Modul aus Acetalharz schwarz; Bolzen aus Acetalharz schwarz oder aus Edelstahl AISI 304.

BESCHREIBUNG: 1 Modul = 375 mm, für Platte 40x8 mm. Mindestkurvenradius: Außenradius = 500mm; Innenradius: 350mm.

MATÉRIAUX: Rouleaux en polyéthylène couleur gris; module en acétal couleur noir; axes de support en acétal couleur noir où bien en acier inox AISI 304.

CARACTÉRISTIQUES: Fournie assemblée en modules de 375 mm, pour plat 40x8 mm. Rayon mini de courbure: ext. = 500 mm; int. = 350 mm.

Anwendungsbeispiel
Exemple d'application

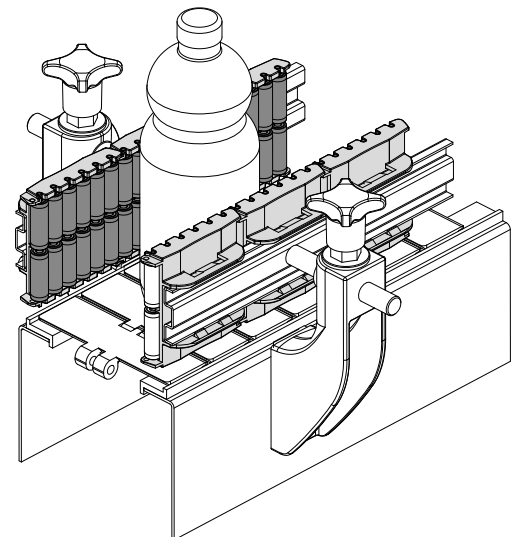

Lateral Führungsschiene mit runden Rollen (Module von 375mm) - Part. T44 und TX44

Guide latéral à petits cylindres (modules de 375 mm) - Part. T44 e TX44

Anwendungsbeispiel
Exemple d'application

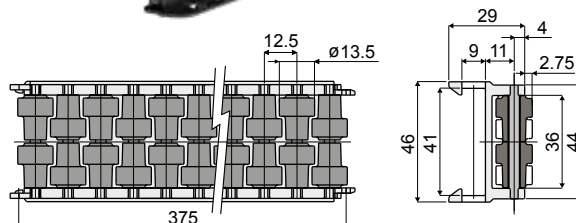
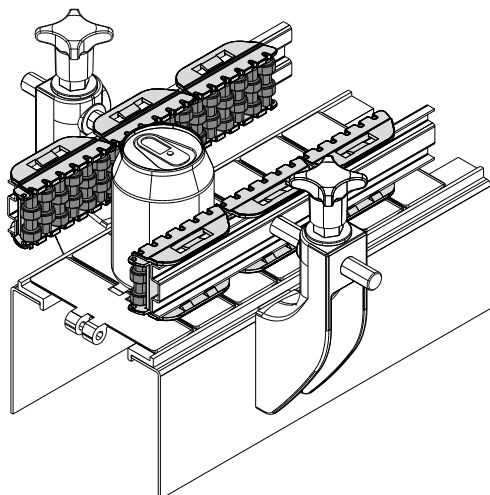

Bolzen aus Acetalharz
Axes en résine acétalique

Bolzen aus Edelstahl AISI 304
Axes en acier inox AISI 304

Type	Code	Type	Code
T44	CP000505	TX44A	CPB00505

MATERIALIEN: Rollen aus Polyethylen grau; Modul aus Acetalharz schwarz; Bolzen aus Acetalharz schwarz oder aus Edelstahl AISI 304.

BESCHREIBUNG: In Modulen von 375 mm für Platte 40x8mm geliefert. Mindestkurvenradius: Außenradius = 500 mm; Innenradius = 350 mm.

MATÉRIAUX: Rouleaux en polyéthylène couleur gris; module en acétal couleur noir; axes de support en acétal couleur noir où bien en acier inox AISI 304.

CARACTÉRISTIQUES: Fournie assemblée en modules de 375 mm, pour plat 40x8 mm. Rayon mini de courbure: ext. = 500 mm; int. = 350 mm.

Doppelte laterale Führungsschiene mit runden Rollen (Module von 375mm) - Part. Q21 und QX21

Anwendungsbeispiel
Exemple d'application

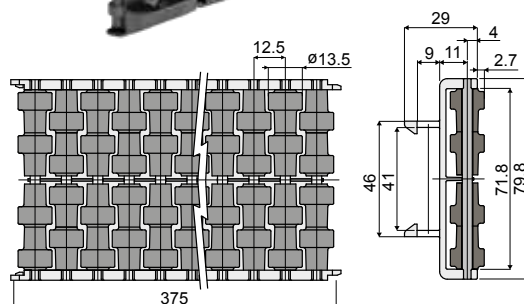
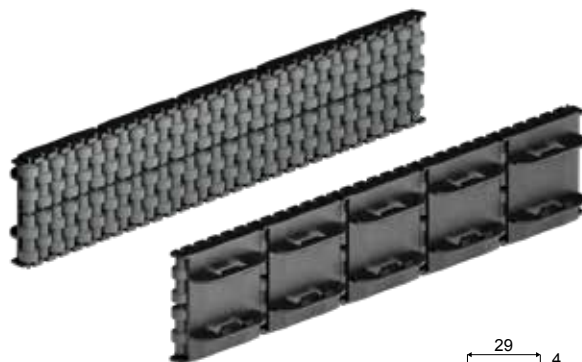
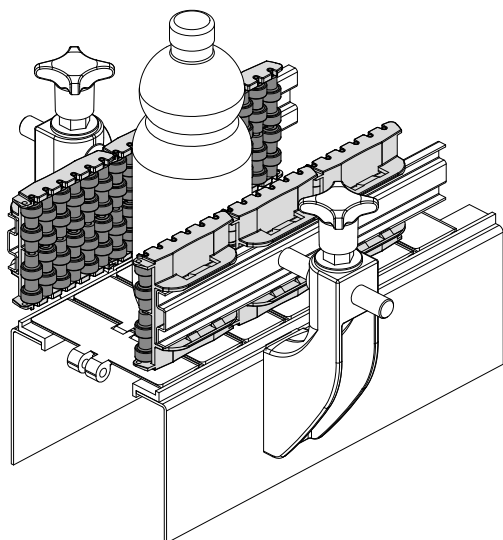

Bolzen aus Acetalharz
Axes en résine acétalique

Bolzen aus Edelstahl AISI 304
Axes en acier inox AISI 304

Type	Code	Type	Code
Q21	CPC00505	QX21A	CPC00506

MATERIALIEN: Rollen aus Polyethylen grau; Modul aus Acetalharz schwarz; Bolzen aus Acetalharz schwarz oder aus Edelstahl AISI 304.

BESCHREIBUNG: 1 Modul = 375 mm, für Platte 40x8 mm. Mindestkurvenradius: Außenradius = 500mm; Innenradius: 350mm.

MATÉRIAUX: Rouleaux en polyéthylène couleur gris; module en acétal couleur noir; axes de support en acétal couleur noir où bien en acier inox AISI 304.

CARACTÉRISTIQUES: Fournie assemblée en modules de 375 mm, pour plat 40x8 mm. Rayon mini de courbure: ext. = 500 mm; int. = 350 mm.

Trennmodul mit kugelförmigen Rollen (für Part. Q51) - Part. Q48 und QX48

Module séparateur à perles (pour Part. Q51) - Part. Q48 e QX48

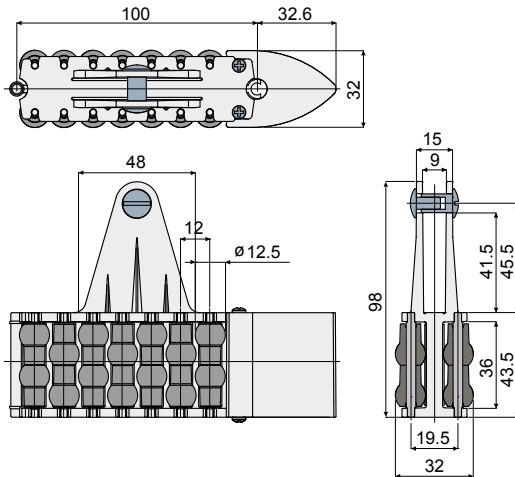

Bolzen aus Acetalharz
Axes en résine acétalique

Type	Code
Q48	CPB00508

Bolzen aus Edelstahl AISI 304
Axes en acier inox AISI 304

Type	Code
QX48A	CPB00509

MATERIALIEN: Rollen aus Polyethylen grau; Modul aus Acetalharz schwarz; Bolzen aus Acetalharz schwarz oder aus Edelstahl AISI 304.

BESCHREIBUNG: montiert geliefert (1 Modul + 1 Schuh); für Platte 40x8 mm.

MATÉRIAUX: Rouleaux en polyéthylène couleur gris; module en acétal couleur noir; patin en acétal couleur gris; axes de support en acétal couleur noir où bien en acier inox AISI 304.

CARACTÉRISTIQUES: Fourni assemblé (1 module + 1 patin); pour plat 40x8 mm.

Anwendungsbeispiel
Exemple d'application

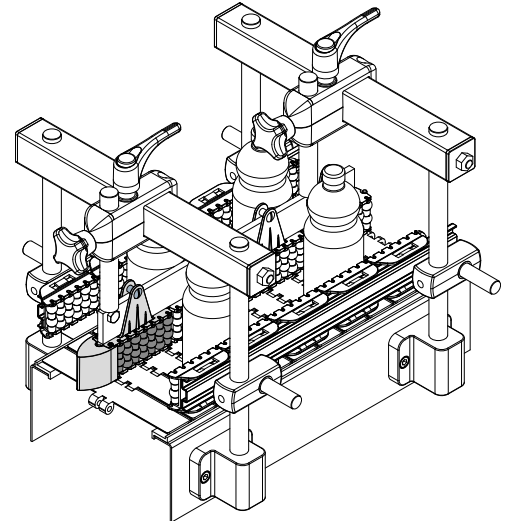
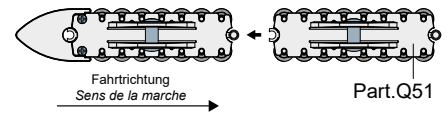

Zentrale Führungsschiene mit kugelförmigen Rollen (Module von 500mm) - Part. Q51 und QX51

Guide central à perles (modules de 500 mm) - Part. Q51 e QX51

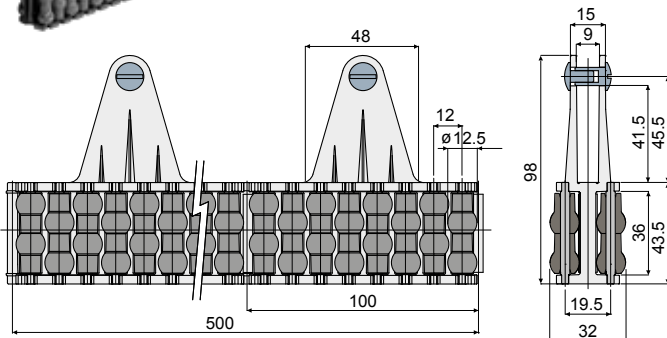
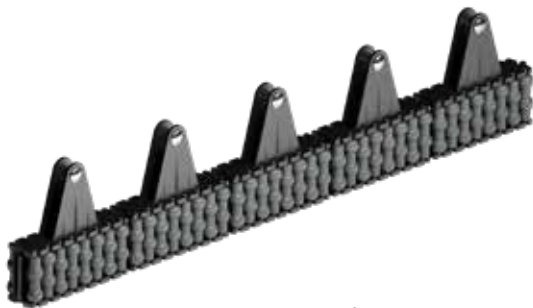

Bolzen aus Acetalharz
Axes en résine acétalique

Type	Code
Q51	CPB00512

Bolzen aus Edelstahl AISI 304
Axes en acier inox AISI 304

Type	Code
QX51A	CPB00513

MATERIALIEN: Rollen aus Polyethylen grau; Modul aus Acetalharz schwarz; Bolzen aus Acetalharz schwarz oder aus Edelstahl AISI 304.

BESCHREIBUNG: in Module von 500mm geliefert; für Platte 40x8 mm Mindestkurvenradius: 335 mm.

MATÉRIAUX: Rouleaux en polyéthylène couleur gris; module en acétal couleur noir; axes de support en acétal couleur noir où bien en acier inox AISI 304.

CARACTÉRISTIQUES: Fourni assemblé en modules de 500 mm, pour plat 40x8 mm. Rayon minimum de courbure: 335 mm.

Anwendungsbeispiel
Exemple d'application

Montage mit Platte
Assemblage avec plat

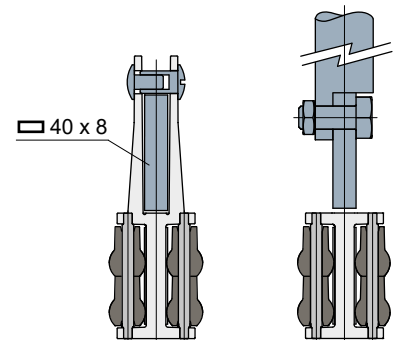

Montage mit Profil
Assemblage avec profil

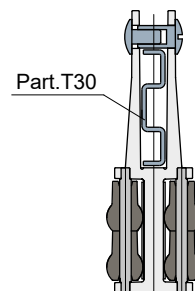

Trennmodul mit zylinderförmigen Rollen (für Part. Q52) - Part. Q49 und QX49
Module séparateur à cylindres (pour Part. Q52) - Part. Q49 e QX49

Anwendungsbeispiel
Exemple d'application

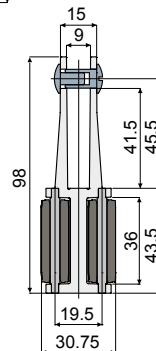
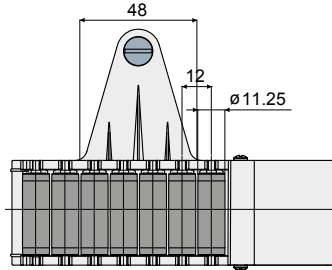
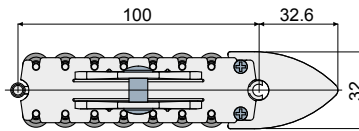
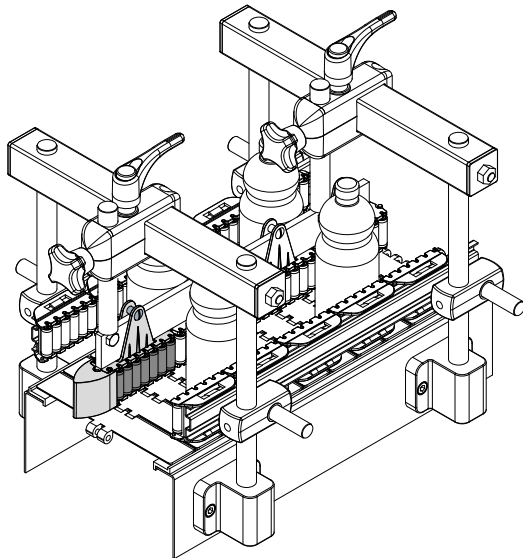
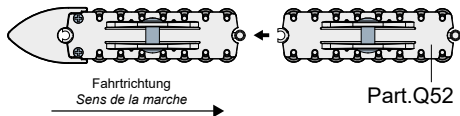

Bolzen aus Acetalharz
Axes en résine acétalique

Type	Code
Q49	CPB00516

Bolzen aus Edelstahl AISI 304
Axes en acier inox AISI 304

Type	Code
QX49A	CPB00517

MATERIALIEN: Rollen aus Polyethylen grau; Modul aus Acetalharz schwarz; Bolzen aus Acetalharz schwarz oder aus Edelstahl AISI 304.

BESCHREIBUNG: montiert geliefert (1 Modul + 1 Schuh); für Platte 40x8 mm.

MATÉRIAUX: Rouleaux en polyéthylène couleur gris; module en acétal couleur noir; patin en acétal couleur gris; axes de support en acétal couleur noir ou bien en acier inox AISI 304.

CARACTÉRISTIQUES: Fourni assemblé (1 module + 1 patin); pour plat 40x8 mm.

Zentrale Führungsschiene mit zylinderförmigen Rollen (Module von 500mm) - Part. Q52 und QX52
Guide central à cylindres (modules de 500 mm) - Part. Q52 e QX52

Anwendungsbeispiel
Exemple d'application

Montage mit Platte
Assemblage avec plat

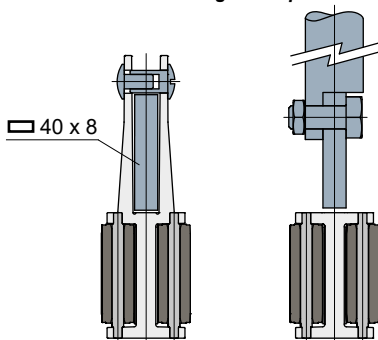

Montage mit Profil
Assemblage avec profil

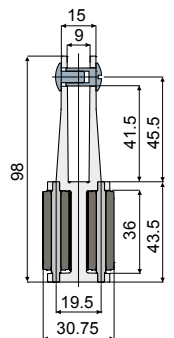
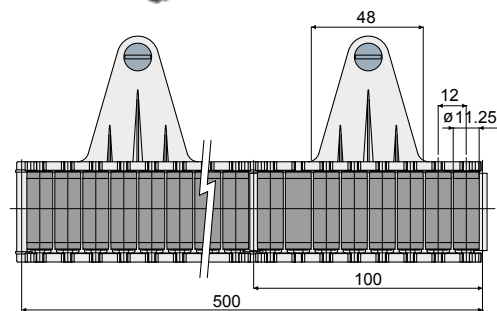
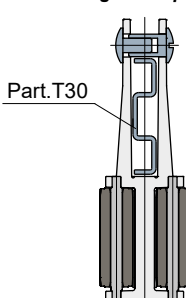

Bolzen aus Acetalharz
Axes en résine acétalique

Type	Code
Q52	CPB00520

Bolzen aus Edelstahl AISI 304
Axes en acier inox AISI 304

Type	Code
QX52A	CPB00521

MATERIALIEN: Rollen aus Polyethylen grau; Modul aus Acetalharz schwarz; Bolzen aus Acetalharz schwarz oder aus Edelstahl AISI 304.

BESCHREIBUNG: in Module von 500mm geliefert; für Platte 40x8 mm Mindestkurvenradius: 335 mm.

MATÉRIAUX: Rouleaux en polyéthylène couleur gris; module en acétal couleur noir; axes de support en acétal couleur noir ou bien en acier inox AISI 304.

CARACTÉRISTIQUES: Fourni assemblé en modules de 500 mm, pour plat 40x8 mm. Rayon minimum de courbure: 335 mm.

Trennmodul mit runden Rollen (für Part. Q53) - Part. Q50 und QX50
Module séparateur à petits cylindres (pour Part. Q53) - Part. Q50 e QX50

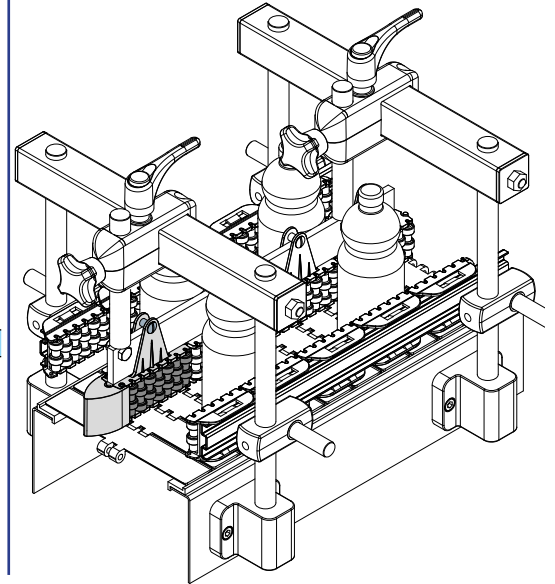
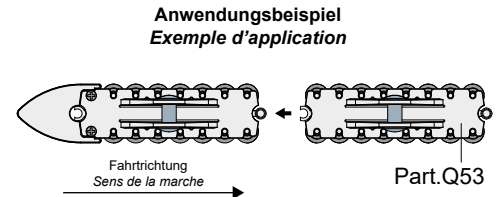
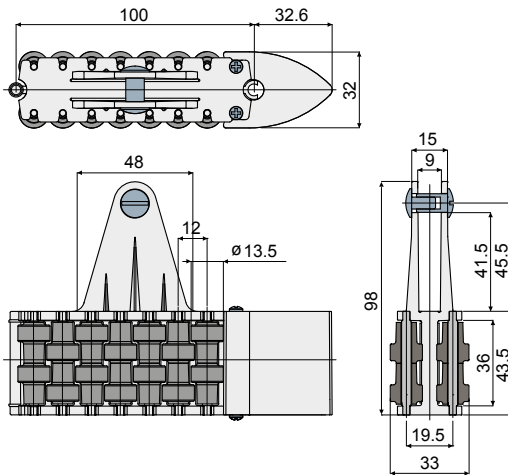

Bolzen aus Acetalharz
Axes en résine acétalique

Bolzen aus Edelstahl AISI 304
Axes en acier inox AISI 304

Type	Code
Q50	CPB00524

Type	Code
QX50A	CPB00525

MATERIALIEN: Rollen aus Polyethylen grau; Modul aus Acetalharz schwarz; Bolzen aus Acetalharz schwarz oder aus Edelstahl AISI 304.

BESCHREIBUNG: montiert geliefert (1 Modul + 1 Schuh); für Platte 40x8 mm.

MATÉRIAUX: Rouleaux en polyéthylène couleur gris; module en acétal couleur noir; patin en acétal couleur gris; axes de support en acétal couleur noir où bien en acier inox AISI 304.

CARACTÉRISTIQUES: Fourni assemblé (1 module + 1 patin); pour plat 40x8 mm.

Zentrale Führungsschiene mit runden Rollen (Module von 500mm) - Part. Q53 und QX53
Guide central à petits cylindres (modules de 500 mm) - Part. Q53 e QX53

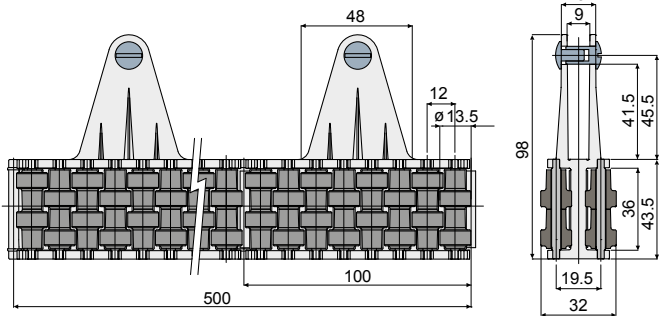

Anwendungsbeispiel
Exemple d'application

Montage mit Platte
Assemblage avec plat

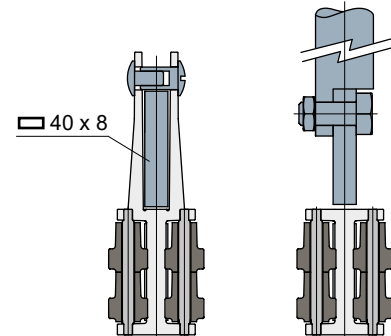

Montage mit Profil
Assemblage avec profil

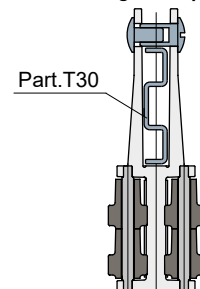

Bolzen aus Acetalharz
Axes en résine acétalique

Bolzen aus Edelstahl AISI 304
Axes en acier inox AISI 304

Type	Code
Q53	CPB00528

Type	Code
QX53A	CPB00529

MATERIALIEN: Rollen aus Polyethylen grau; Modul aus Acetalharz schwarz; Bolzen aus Acetalharz schwarz oder aus Edelstahl AISI 304.

BESCHREIBUNG: in Module von 500mm geliefert; für Platte 40x8 mm Mindestkurvenradius: 335 mm.

MATÉRIAUX: Rouleaux en polyéthylène couleur gris; module en acétal couleur noir; axes de support en acétal couleur noir où bien en acier inox AISI 304.

CARACTÉRISTIQUES: Fourni assemblé en modules de 500 mm, pour plat 40x8 mm. Rayon minimum de courbure: 335 mm.

Lateralführungsschiene mit runden Rollen (eine Bahn, kurvenförmig) - Part. C02 und CX02
Guide latéral à perles (une voie, curviligne) - Part. C02 e CX02

Anwendungsbeispiel
Exemple d'application

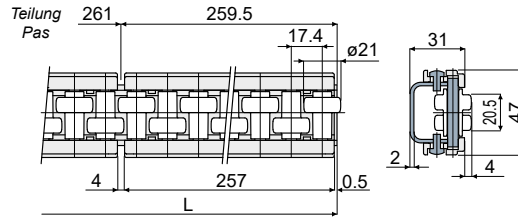
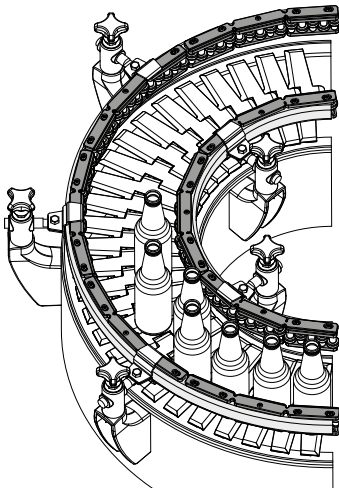

Metallprofil aus verzinktem Stahl Profil métallique en acier zingué		Metallprofil aus Edelstahl AISI 304 Profil métallique en acier inox AISI 304		L
Type	Code	Type	Code	(mm)
C02	CPB00532	CX02A	CPB00533	3129

MATERIALIEN: Rollen aus weißem Acetal-Kunstharz; Module aus schwarzem, verstärkten Polyamid; Haltezapfen aus Edelstahl; Metallprofil aus verzinktem Stahl oder Edelstahl AISI 304.

BESCHREIBUNG: Wird zusammengebaut geliefert. Zur Verwendung mit der Führungsschienenklemme Art. C21. Mindestkrümmung: außen = 800 mm; innen = 500 mm.

MATÉRIAUX: Rouleaux en résine acétalique blanche; modules en polyamide renforcé noir; axes de soutien en acier inox; profilé métallique en acier galvanisé ou acier inox AISI 304.

CARACTÉRISTIQUES: Fourni assemblé. À utiliser avec l'étau porte-guides réf. C21. Rayon min. de courbure: ext. = 800 mm; int. = 500 mm.

Lateralführungsschiene mit runden Rollen (eine Bahn, geradlinig) - Part. C01 und CX01
Guide latéral à perles (une voie, rectiligne) - Part. C01 e CX01

Anwendungsbeispiel
Exemple d'application

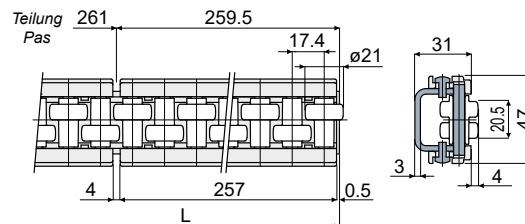
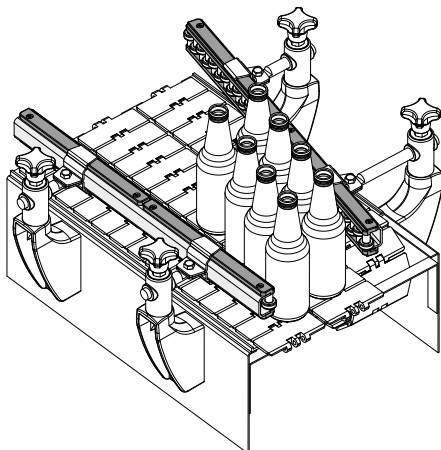

Metallprofil aus verzinktem Stahl Profil métallique en acier zingué		Metallprofil aus Edelstahl AISI 304 Profil métallique en acier inox AISI 304		L
Type	Code	Type	Code	(mm)
C01A	CPB00536	CX01A	CPB00539	1041
C01B	CPB00537	CX01B	CPB00540	2058
C01C	CPB00538	CX01C	CPB00541	3129

MATERIALIEN: Rollen aus weißem Acetal-Kunstharz; Module aus schwarzem, verstärkten Polyamid; Haltezapfen aus Edelstahl; Metallprofil aus verzinktem Stahl oder Edelstahl AISI 304.

BESCHREIBUNG: Wird zusammengebaut geliefert. Zur Verwendung mit der Führungsschienenklemme Art. C21.

MATÉRIAUX: Rouleaux en résine acétalique blanche; modules en polyamide renforcé noir; axes de soutien en acier inox; profilé métallique en acier galvanisé ou acier inox AISI 304.

CARACTÉRISTIQUES: Fourni assemblé. À utiliser avec l'étau porte-guides réf. C21.

Roller side guide with round rollers (double type, rectilinear) - Part. C012 und CX012
Guida laterale a rullini tondi (due vie, rettilinea) - Part. C012 e CX012

Anwendungsbeispiel
Exemple d'application

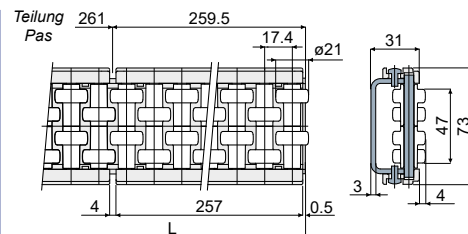
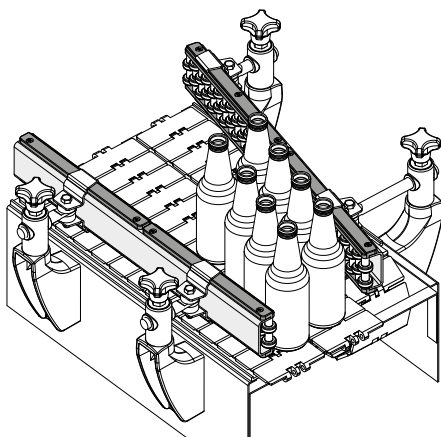

Metallprofil aus verzinktem Stahl Profil métallique en acier zingué		Metallprofil aus Edelstahl AISI 304 Profil métallique en acier inox AISI 304		L
Type	Code	Type	Code	(mm)
C012A	CPB00544	CX012A	CPB00547	1041
C012B	CPB00545	CX012B	CPB00548	2058
C012C	CPB00546	CX012C	CPB00549	3129

MATERIALIEN: Rollen aus weißem Acetal-Kunstharz; Module aus schwarzem, verstärkten Polyamid; Haltezapfen aus Edelstahl; Metallprofil aus verzinktem Stahl oder Edelstahl AISI 304.

BESCHREIBUNG: Wird zusammengebaut geliefert. Zur Verwendung mit der Führungsschienenklemme Art. C21.

MATÉRIAUX: Rouleaux en résine acétalique blanche; modules en polyamide renforcé noir; axes de soutien en acier inox; profilé métallique en acier galvanisé ou acier inox AISI 304.

CARACTÉRISTIQUES: Fourni assemblé. À utiliser avec l'étau porte-guides réf. C21.

Lateralführungsschiene mit runden Rollen (3-bahnig, geradlinig) - Part. C013 und CX013
Guide latéral à perles (3 voies, rectiligne) - Part. C013 e CX013

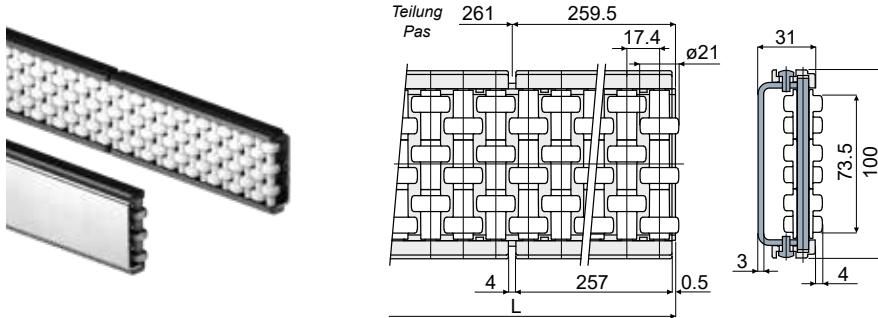

Anwendungsbeispiel
Exemple d'application

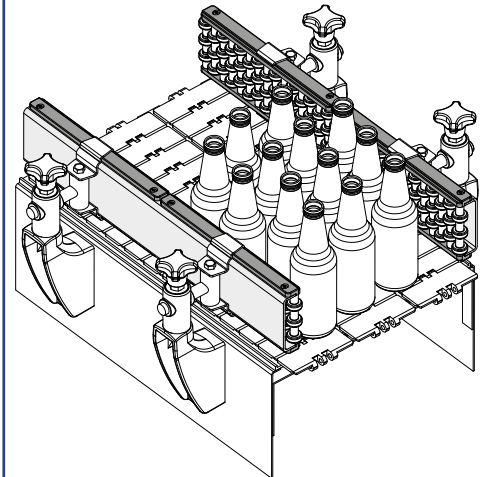

Metallprofil aus verzinktem Stahl
Profil métallique en acier zingué

Metallprofil aus Edelstahl AISI 304
Profil métallique en acier inox AISI 304

Type	Code	Type	Code	L (mm)
C013A	CPB00552	CX013A	CPB00555	1041
C013B	CPB00553	CX013B	CPB00556	2058
C013C	CPB00554	CX013C	CPB00557	3129

MATERIALIEN: Rollen aus weißem Acetal-Kunstharz; Module aus schwarzem, verstärkten Polyamid; Haltezapfen aus Edelstahl; Metallprofil aus verzinktem Stahl oder Edelstahl AISI 304.

BESCHREIBUNG: Wird zusammengebaut geliefert. Zur Verwendung mit der Führungsschienenklemme Art. C21.

MATÉRIAUX: Rouleaux en résine acétalique blanche; modules en polyamide renforcé noir; axes de soutien en acier inox; profilé métallique en acier galvanisé ou acier inox AISI 304.

CARACTÉRISTIQUES: Fourni assemblé. À utiliser avec l'étau porte-guides réf. C21.

Lateralführungsschiene mit runden Rollen (4-bahnig, geradlinig) - Part. C014 und CX014
Guide latéral à perles (4 voies, rectiligne) - Part. C014 e CX014

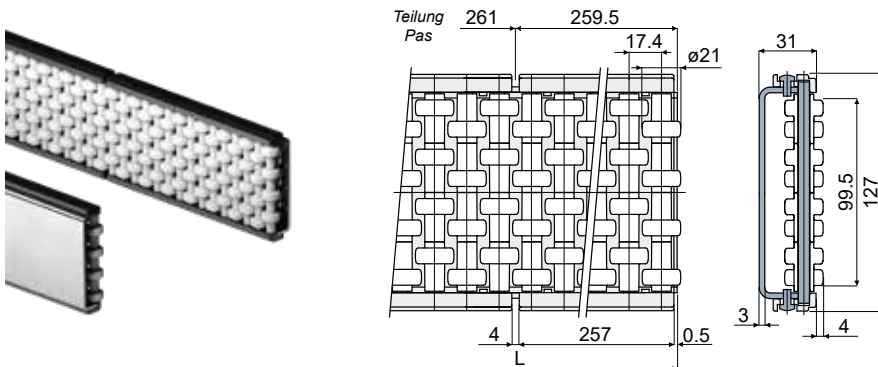

Anwendungsbeispiel
Exemple d'application

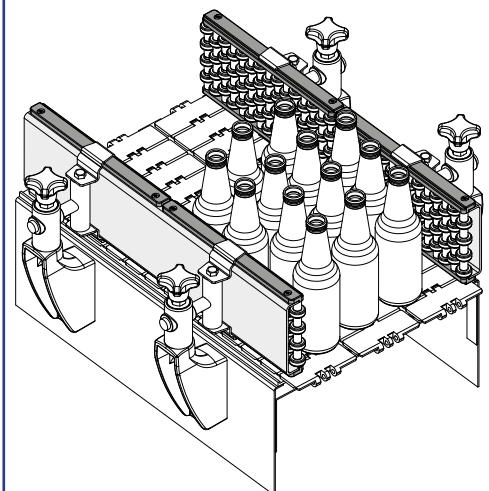

Metallprofil aus verzinktem Stahl
Profil métallique en acier zingué

Metallprofil aus Edelstahl AISI 304
Profil métallique en acier inox AISI 304

Type	Code	Type	Code	L (mm)
C014A	CPB00560	CX014A	CPB00563	1041
C014B	CPB00561	CX014B	CPB00564	2058
C014C	CPB00562	CX014C	CPB00565	3129

MATERIALIEN: Rollen aus weißem Acetal-Kunstharz; Module aus schwarzem, verstärkten Polyamid; Haltezapfen aus Edelstahl; Metallprofil aus verzinktem Stahl oder Edelstahl AISI 304.

BESCHREIBUNG: Wird zusammengebaut geliefert. Zur Verwendung mit der Führungsschienenklemme Art. C21.

MATÉRIAUX: Rouleaux en résine acétalique blanche; modules en polyamide renforcé noir; axes de soutien en acier inox; profilé métallique en acier galvanisé ou acier inox AISI 304.

CARACTÉRISTIQUES: Fourni assemblé. À utiliser avec l'étau porte-guides réf. C21.

Rolle für Überföhrungsmoduln (für Teile D57, D58, D59, D60, D61, D62, Q16, Q17, Q30, Q31, Q32, Q33) - Part. **T88**
Rouleau pour module de transfert (pour Réf. D57, D58, D59, D60, D61, D62, Q16, Q17, Q30, Q31, Q32, Q33) - Part. **T88**

Anwendungsbeispiel
Exemple d'application

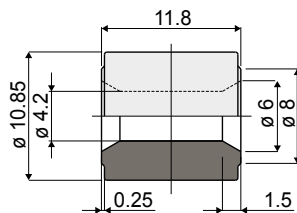
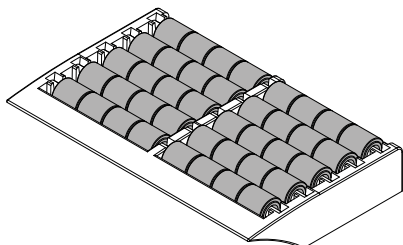

Type	Code
T88	CPB00566

MATERIALIEN: Rolle aus Polyethylen, grau.

MATÉRIAUX: Rouleau en polyéthylène grise.

Rolle für Führungsschienen (für Teile T06, T07, T08, T19, T45, Q23, Q48, Q51) - Part. **T93**
Rouleau pour guide produit (pour Réf. T06, T07, T08, T19, T45, Q23, Q48, Q51) - Part. **T93**

Anwendungsbeispiel
Exemple d'application

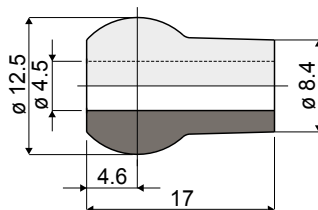
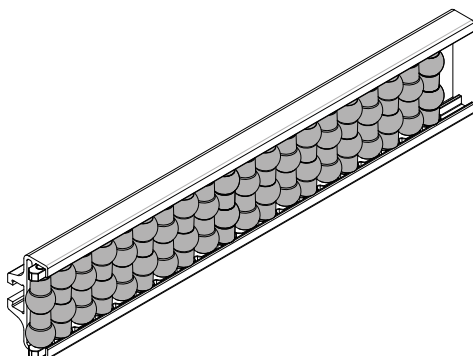

Type	Code
T93	CPB00567

MATERIALIEN: Rolle aus Polyethylen, grau.

MATÉRIAUX: Rouleau en polyéthylène grise.

Rolle für Führungsschienen (für Teile T44, T55, T56, T57, T58, Q21, Q50, Q53) - Part. **T94**
Rouleau pour guide produit (pour Réf. T44, T55, T56, T57, T58, Q21, Q50, Q53) - Part. **T94**

Anwendungsbeispiel
Exemple d'application

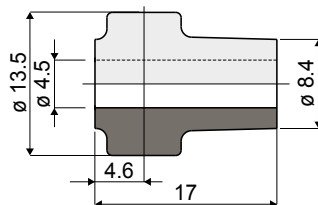
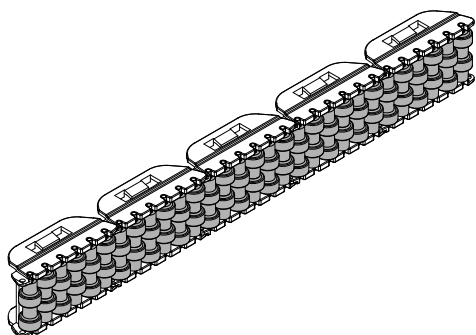

Type	Code
T94	CPB00568

MATERIALIEN: Rolle aus Polyethylen, grau.

MATÉRIAUX: Rouleau en polyéthylène grise.



Rolle für Führungsschienen (für Teile T25, T26, T27, T28, T39, Q22, Q49, Q52) - Part. T95
Rouleau pour guide produit (pour Réf. T25, T26, T27, T28, T39, Q22, Q49, Q52) - Part. T95

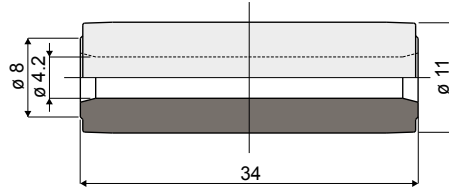

Anwendungsbeispiel
Exemple d'application

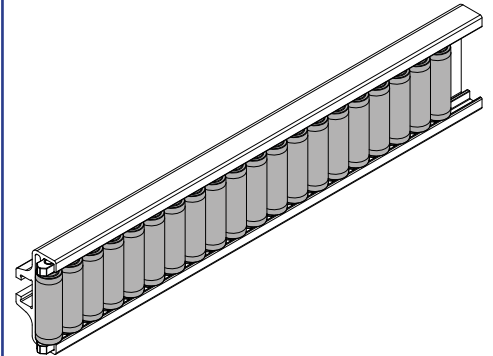

Type	Code
T95	CPB00569

MATERIALIEN: Rolle aus Polyethylen, grau.

MATÉRIAUX: Rouleau en polyéthylène grise.

Rolle für Produktführungen (für Teile C01, C02) - Part. C00
Rouleau pour les guides du produit (pour Réf. C01, C02) - Part. C00

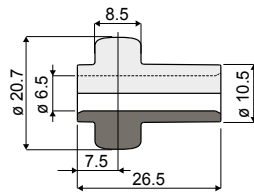

Anwendungsbeispiel
Exemple d'application

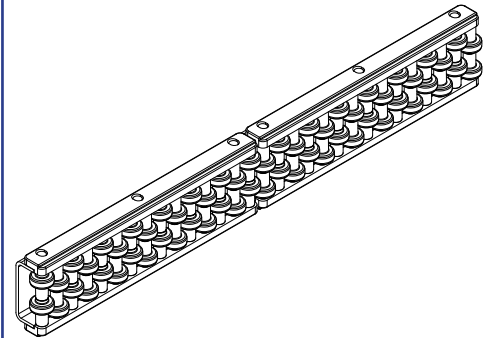

Type	Code
C00	CPB00570

MATERIALIEN: Rolle aus weißem Acetal-Kunstharz.

MATÉRIAUX: Rouleau en résine acétalique couleur blanche.

Metallprofile für laterale Führungsschienen - Part. T30 und TX30
Profils pour guides latérales - Part. T30 e TX30

Anwendungsbeispiel
Exemple d'application

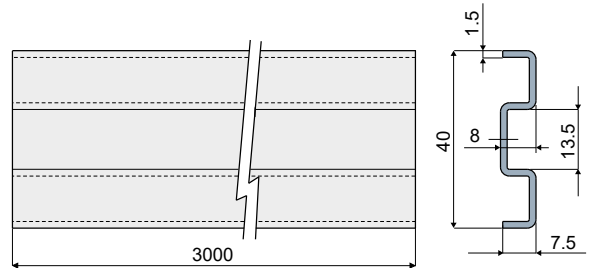
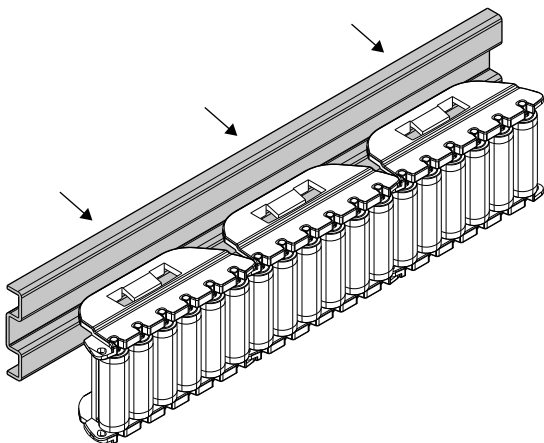
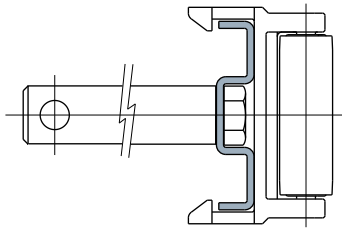

Edelstahl AISI 304
Acier inox AISI 304

Edelstahl AISI 430
Acier inox AISI 430

Type	Code	Type	Code
T30	CP000507	TX30	CP000508

MATERIALIEN: Profilen aus Edelstahl AISI 430.

BESCHREIBUNG: In Stangen von 3 Metern geliefert. Für die laterale Führungsschiene Teil T45, Q23, T39, Q22, T44, Q21 benutzt.

MATÉRIAUX: Profil en acier inox AISI 430 et acier inox AISI 304.

CARACTÉRISTIQUES: Fourni en barres de 3 mètres. À utiliser avec les guides latéraux Réf. T45, Q23, T39, Q22, T44, Q21.

Profil für Führungsschienen - Part. T75
Profil pour guides latérales - Part. T75

Anwendungsbeispiel
Exemple d'application

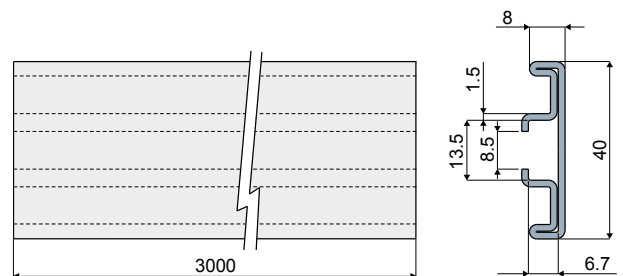
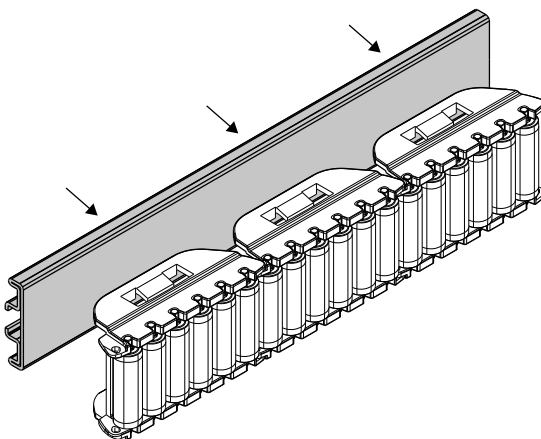
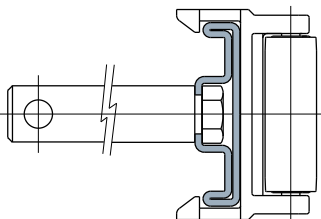

Type	Code
T75	CPA00507

MATERIALIEN: Profil aus Edelstahl Aisi 304.

BESCHREIBUNG: In Stangen von 3 Metern geliefert. Für die laterale Führungsschiene Teil T45, Q23, T39, Q22, T44, Q21 benutzt.

MATÉRIAUX: Profil en acier inox AISI 304.

CARACTÉRISTIQUES: Fourni en barres de 3 mètres. À utiliser avec les guides latéraux Réf. T45, Q23, T39, Q22, T44, Q21.

Profil (Lateral Führungsschiene) - Part. Q26

Profil (guide latéral produit) - Part. Q26

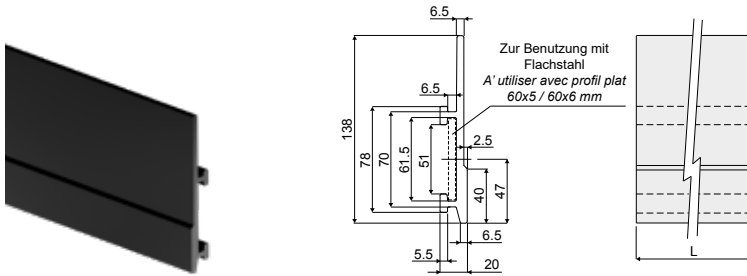

Anwendungsbeispiel
Exemple d'application

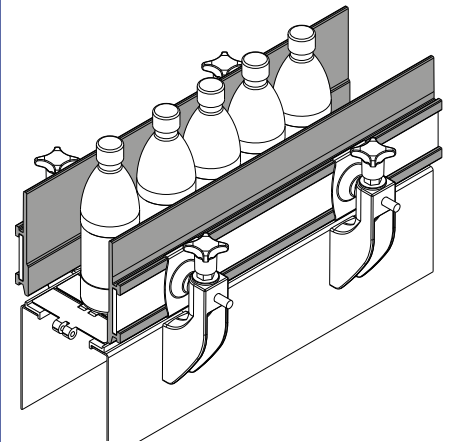

Type	Code	Farbe/Couleur	L
Q26A	CPC00508	Schwarz/Noir	3 Mt.
Q26B	CPC00509	Schwarz/Noir	6 Mt.
Q26C	CPC00510	Blau/Bleu Ral 5005	3 Mt.
Q26D	CPC00511	Blau/Bleu Ral 5005	6 Mt.

MATERIALIEN: Profil aus HMWPE schwarz oder Blau Ral 5005.
BESCHREIBUNG: L= 3 oder 6 Meter. Zur Montage mit Schienenklemmen Teil Q27 und Q34.

MATÉRIAUX: Profil en HMWPE couleur noir ou bleu Ral 5005.
CARACTÉRISTIQUES: Fourni en longueurs de 3 ou bien 6 Mt. A' assembler avec les étaux Réf. 427, 434.

Profil (Lateral Führungsschiene) - Part. Q25

Profil (guide latéral produit) - Part. Q25

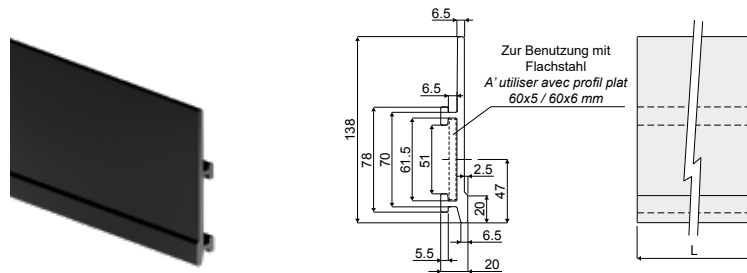

Anwendungsbeispiel
Exemple d'application

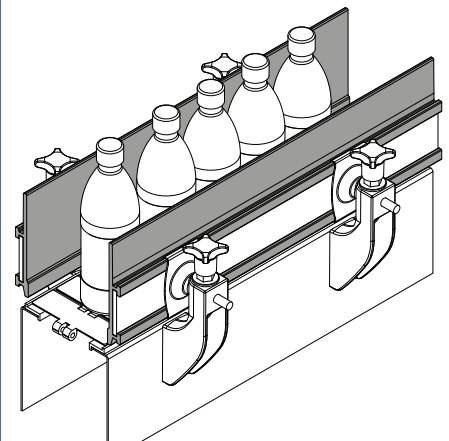

Type	Code	Farbe/Couleur	L
Q25A	CPC00512	Schwarz/Noir	3 Mt.
Q25B	CPC00513	Schwarz/Noir	6 Mt.
Q25C	CPC00514	Blau/Bleu Ral 5005	3 Mt.
Q25D	CPC00515	Blau/Bleu Ral 5005	6 Mt.

MATERIALIEN: Profil aus HMWPE schwarz oder Blau Ral 5005.
BESCHREIBUNG: L= 3 oder 6 Meter. Zur Montage mit Schienenklemmen Teil Q27 und Q34.

MATÉRIAUX: Profil en HMWPE couleur noir ou bleu Ral 5005.
CARACTÉRISTIQUES: Fourni en longueurs de 3 ou bien 6 Mt. A' assembler avec les étaux Réf. Q27, Q34.

Profil (Lateralführungsschiene für Produkt) - Part. C15

Profilé (guide latéral produit) - Part. C15

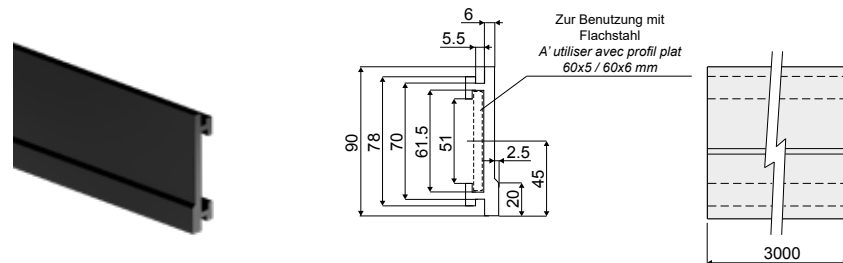

Anwendungsbeispiel
Exemple d'application

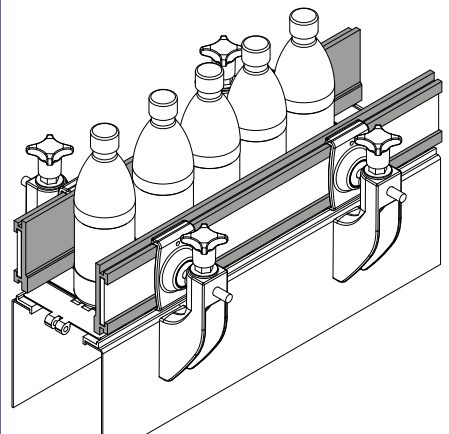

Type	Code
C15	CPC00516

MATERIALIEN: Profil aus HMWPE, Farbe Schwarz.
BESCHREIBUNG: Wird in Stangen zu 3 Metern geliefert. Zu montieren mit den Klemmen Teil Q27, Q34.

MATÉRIAUX: Profilé en HMWPE, noir.
CARACTÉRISTIQUES: Fourni en barres de 3 mètres. À monter sur les étaux Réf. 427, 434.

Lateral Führungsschiene mit rundem Profil (mit Metallprofil) - Part. T73
Guides-produit extrudés en longueurs de 3-6 Mt. (avec profil métallique) - Part. T73

Anwendungsbeispiel
Exemple d'application

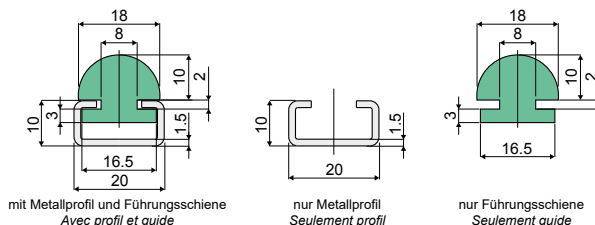
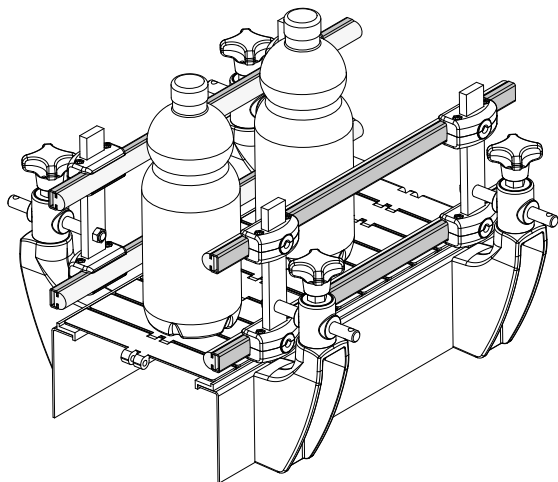

Mit Metallprofil und Führungsschiene/Avec profil et guide		
Länge Longueur	Type	Code
3 Mt.	T73A	CPC00517
6 Mt.	T73B	CPC00518
Nur Metallprofil/Seulement profil		
Länge Longueur	Type	Code
3 Mt.	T73C	CPC00519
nur Führungsschiene/Seulement guide		
Länge Longueur	Type	Code
3 Mt.	T73D	CPC00520

MATERIALIEN: Führungsschienenprofil aus HMWPE (grün), Metallprofil aus Edelstahl AISI 304 oder verzinktem Stahl.

MATÉRIAUX: HMWPE extrudé, vert, profil métallique en acier inoxydable AISI 304 ou bien zingués.

Lateral Führungsschiene mit rundem Profil (mit Metallprofil) - Part. T54
Guide latéral ronde (avec profil métallique) - Part. T54

Anwendungsbeispiel
Exemple d'application

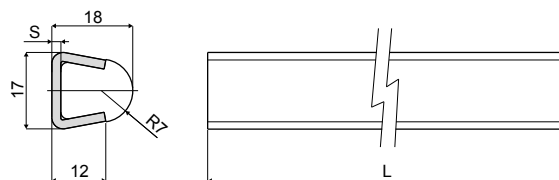
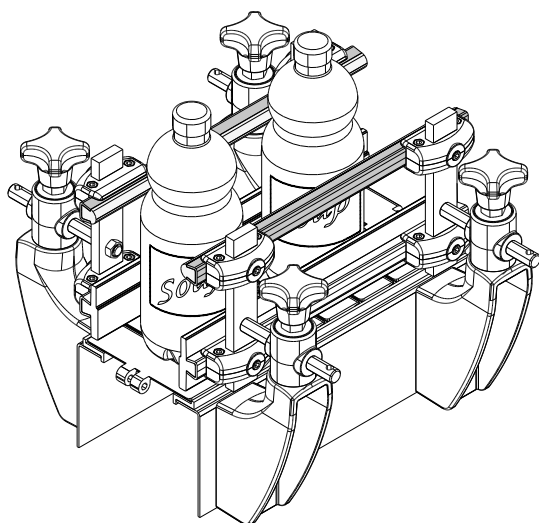

Type	Code	Farbe/Couleur	S	L
T54A	CP000501	Polyethylen	2	6 Mt.
T54B	CP000502	Polyethylene	2	3 Mt.
T54C	CPA00501	Polyethylene	1,5	6 Mt.
T54D	CPA00502	Polyethylene	1,5	3 Mt.
T54E	CPA00503	Blau/Bleu RAL 5005	1,5	6 Mt.
T54F	CPA00504	Blau/Bleu RAL 5005	1,5	3 Mt.
T54G	CPA00505	Blau/Bleu RAL 5005	2	6 Mt.
T54H	CPA00506	Blau/Bleu RAL 5005	2	3 Mt.

MATERIALIEN: Führungsschienenprofil aus natürlichem Polyethylen oder blau Ral 5005; Metallprofil aus Edelstahl AISI 304.

BESCHREIBUNG: In Stangen von 3 oder 6 Metern geliefert.

MATÉRIAUX: Guide en PE naturel ou bleu Ral 5005; profil métallique en acier inox AISI 304.
CARACTÉRISTIQUES: Fournie assemblée en barres de 3 mètres ou de 6 mètres.



Lateral Führungsschiene (mit Metallprofil) - Part. Q18

Guide latéral (avec profil métallique) - Part. Q18

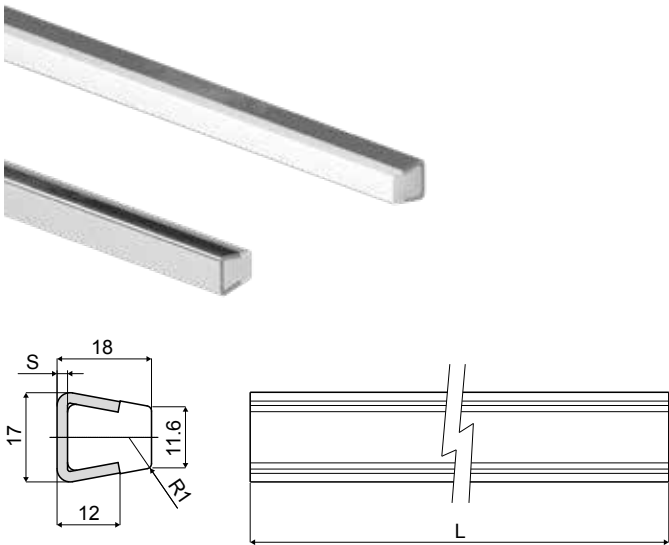

Type	Code	S	L
Q18A	CPC00521	1,5	6 Mt.
Q18B	CPC00522	1,5	3 Mt.
Q18C	CPC00523	2	6 Mt.
Q18D	CPC00524	2	3 Mt.

MATERIALIEN: Kunststoffprofil aus PE; Metallprofil aus Edelstahl AISI 304.
BESCHREIBUNG: In Stangen von 3 oder 6 Metern geliefert.

MATÉRIAUX: Profilé plastique en polyéthylène naturel; profil métallique en acier inox AISI 304.
CARACTÉRISTIQUES: Fourni en longueurs de 3 ou bien 6 Mt.

Anwendungsbeispiel
Exemple d'application

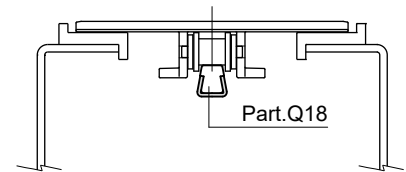
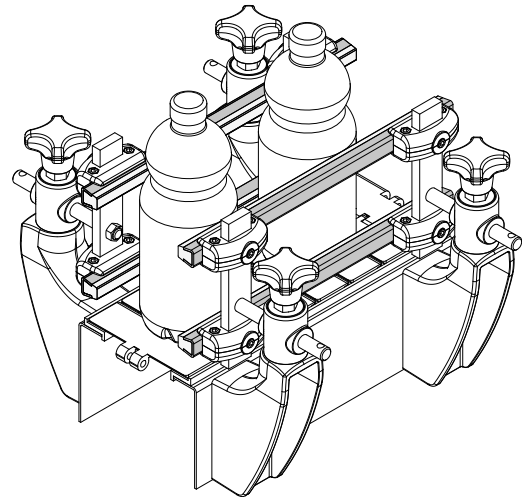

Lateral Führungsschiene (mit Metallprofil) - Part. Q19

Guide latéral (avec profil métallique) - Part. Q19

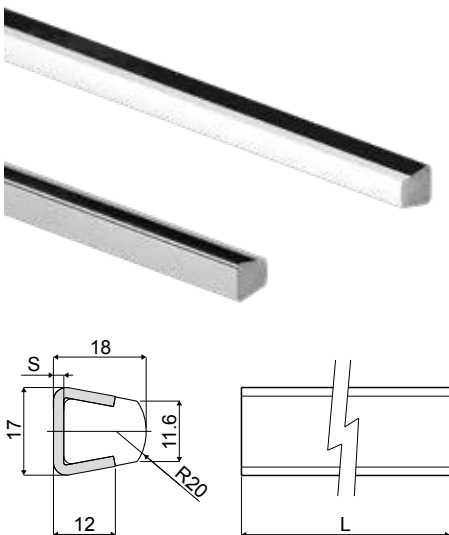

Type	Code	S	L
Q19A	CPC00525	1,5	6 Mt.
Q19B	CPC00526	1,5	3 Mt.
Q19C	CPC00527	2	6 Mt.
Q19D	CPC00528	2	3 Mt.

MATERIALIEN: Kunststoffprofil aus PE; Metallprofil aus Edelstahl AISI 304.
BESCHREIBUNG: In Stangen von 3 oder 6 Metern geliefert.

MATÉRIAUX: Profilé plastique en polyéthylène naturel; profil métallique en acier inox AISI 304.
CARACTÉRISTIQUES: Fourni en longueurs de 3 ou bien 6 Mt.

Anwendungsbeispiel
Exemple d'application

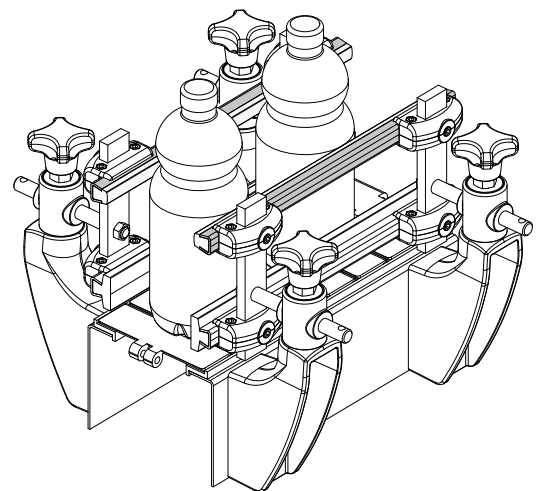

Lateral Führungsschiene (flach, mit Metallprofil) - Part. Q20

Guide latéral plat (avec profil métallique) - Part. Q20

Anwendungsbeispiel
Exemple d'application

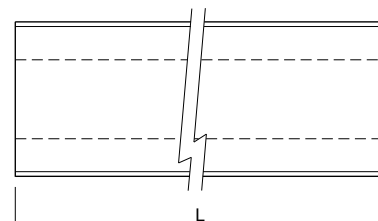
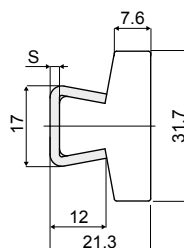
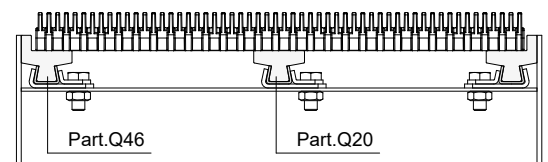
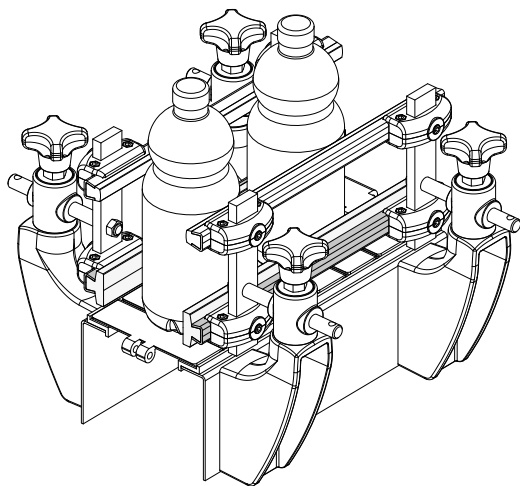

Type	Code	S	L
Q20A	CPA00497	1,5	6 Mt.
Q20B	CPA00498	1,5	3 Mt.
Q20C	CPA00499	2	6 Mt.
Q20D	CPA00500	2	3 Mt.

MATERIALIEN: Kunststoffprofil aus PE; Metallprofil aus Edelstahl AISI 304.
BESCHREIBUNG: In Stangen von 3 oder 6 Metern geliefert.

MATÉRIAUX: Profilé plastique en polyéthylène naturel; profil métallique en acier inox AISI 304.
CARACTÉRISTIQUES: Fourni en longueurs de 3 ou bien 6 Mt.

Lateral Führungsschiene mit geformtem Profil (mit Metallprofil) - Part. T53

Guide latéral (profil métallique)- Part. T53

Anwendungsbeispiel
Exemple d'application

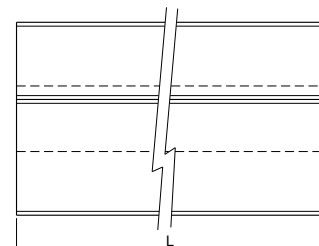
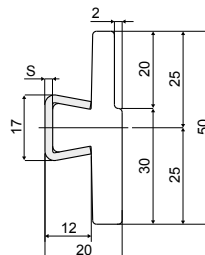
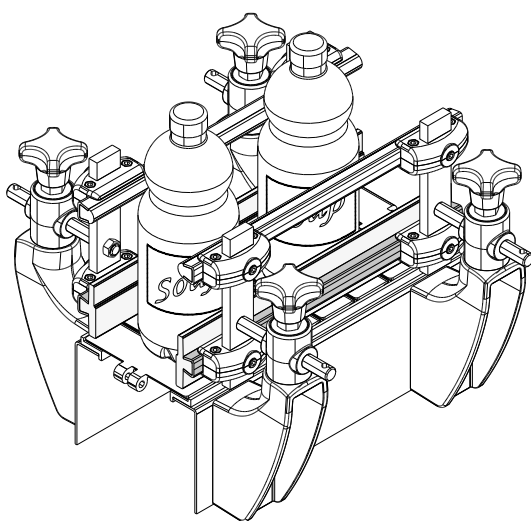

Type	Code	S	L
T53A	CP000500	1,5	6 Mt.
T53B	CPB00500	1,5	3 Mt.
T53C	CPB00507	2	6 Mt.
T53D	CPC00507	2	3 Mt.

MATERIALIEN: Führungsschienenprofil aus natürlichem Polyethylen; Metallprofil aus Edelstahl AISI 304.

BESCHREIBUNG: In Stangen von 3 oder 6 Metern geliefert.

MATÉRIAUX: Profilé plastique en Polyéthylène naturel; profil métallique en acier inox AISI 304.
CARACTÉRISTIQUES: Fournie assemblée en barres de 3 mètres ou de 6 mètres.

Lateral Führungsschiene (flach, mit Metallprofil) - Part. Q69

Guide latéral (avec profil métallique) - Part. Q69

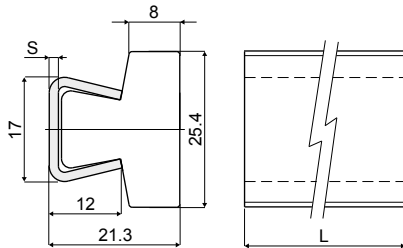

Type	Code	S	L
Q69A	CPC00529	1,5	6 Mt.
Q69B	CPC00530	1,5	3 Mt.
Q69C	CPC00531	2	6 Mt.
Q69D	CPC00532	2	3 Mt.

MATERIALIEN: Kunststoffprofil aus Polyethylen HD; Metallprofil aus Edelstahl AISI 304.
BESCHREIBUNG: In Stangen von 3 oder 6 Metern geliefert.

MATÉRIAUX: Guide en polyéthylène HD couleur naturelle, Profil métallique en acier INOX 304.
CARACTÉRISTIQUES: Fourni en longueurs de 3 ou bien 6 Mt.

Anwendungsbeispiel
Exemple d'application

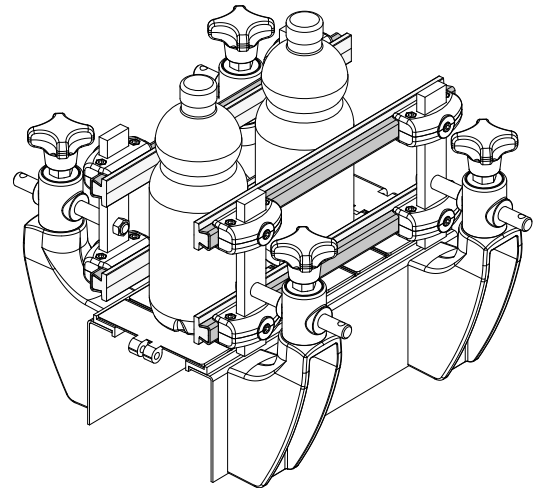

Lateralführungsschiene mit extraflachem Profil (Metallprofil) - Part. C14

Guide latéral à profilé extra-plat (avec profilé métallique) - Part. C14

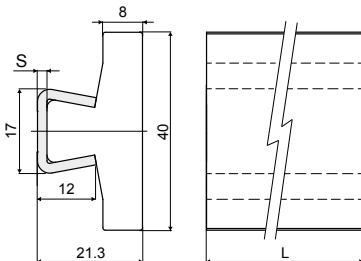
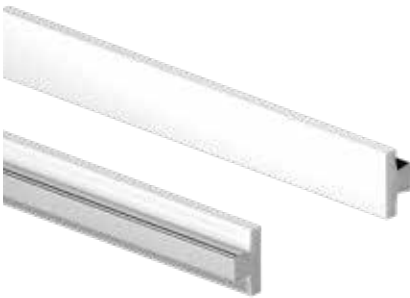

Type	Code	S	L
C14A	CPC00533	1,5	6 Mt.
C14B	CPC00534	1,5	3 Mt.
C14C	CPC00535	2	6 Mt.
C14D	CPC00536	2	3 Mt.

MATERIALIEN: Führungsschiennenprofil aus natürlichem HD-Polyethylen; Metallprofil aus Edelstahl AISI 304.

BESCHREIBUNG: Wird in Stangen zu 3 oder 6 Metern geliefert.

MATÉRIAUX: Profilé de guide en polyéthylène HD naturel; profilé métallique en acier inox AISI 304.
CARACTÉRISTIQUES: Fourni en barres de 3 ou 6 mètres.

Anwendungsbeispiel
Exemple d'application

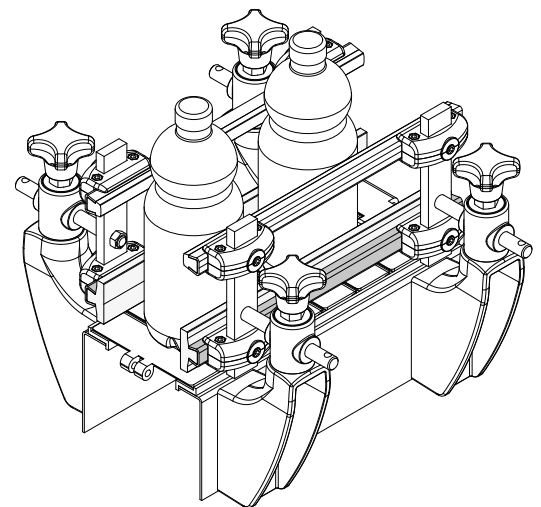

Lateralführungsschiene mit extra-flachem Profil (Metallprofil) - Part. Q85

Guide latéral à profilé extra-plat (avec profilé métallique) - Part. Q85

Anwendungsbeispiel
Exemple d'application

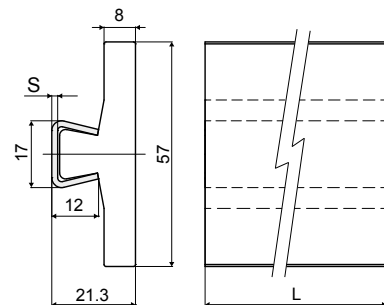
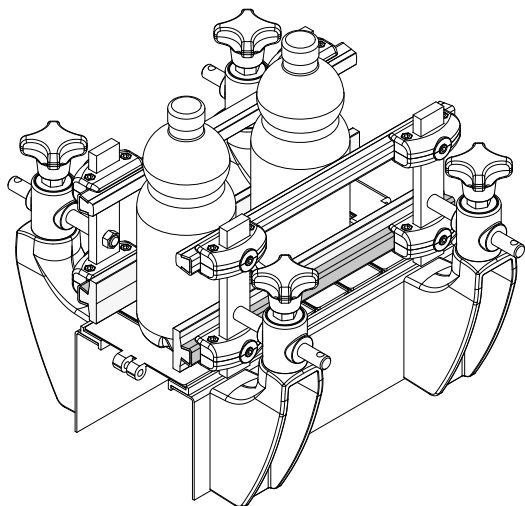

Type	Code	S	L
Q85A	CPC00537	1,5	6 Mt.
Q85B	CPC00538	1,5	3 Mt.
Q85C	CPC00539	2	6 Mt.
Q85D	CPC00540	2	3 Mt.

MATERIALIEN: Führungsschieneprofil aus natürlichem HD-Polyethylen; Metallprofil aus Edelstahl AISI 304. **BESCHREIBUNG:** Wird in Stangen zu 3 oder 6 Metern geliefert.

MATÉRIAUX: Profilé de guide en polyéthylène HD naturel; profilé métallique en acier inox AISI 304. **CARACTÉRISTIQUES:** Fourni en barres de 3 ou 6 mètres.

Lateral Führungsschiene (halbrund) - Part. Q38

Guide latéral (à cuvette) - Part. Q38

Anwendungsbeispiel
Exemple d'application

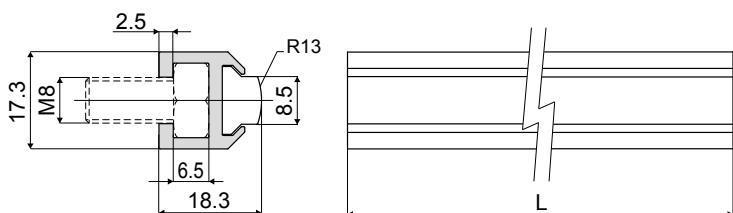
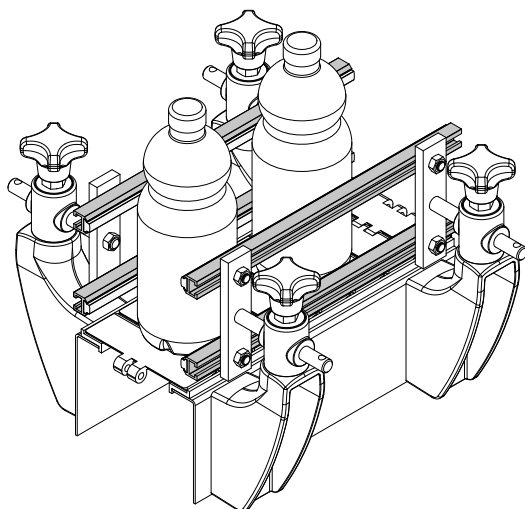

Type	Code	L
Q38A	CPC00541	3 Mt.
Q38B	CPC00542	6 Mt.

MATERIALIEN: Führungsschiene aus Polyethylen UHMWPE weiß, Metallprofil aus Eloxaluminium.

MATÉRIAUX: Profile guide en PE UHMWPE blanc, profile métallique en aluminium anodisé.

Gleitschiene mit geformtem Profil (mit Metallprofil) - Part. Q46
Guide de défilement à profil ouvragé (avec profil métallique) - Part. Q46

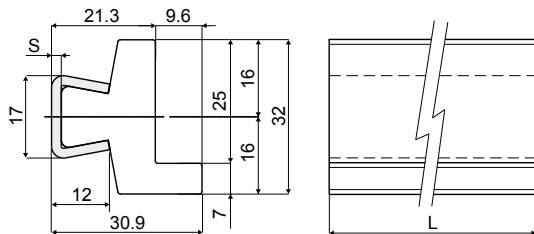

Type	Code	S	L
Q46A	CPC00543	1,5	6 Mt.
Q46B	CPC00544	1,5	3 Mt.
Q46C	CPC00545	2	6 Mt.
Q46D	CPC00546	2	3 Mt.

MATERIALIEN: Gleitschiene aus natürlichem Polyethylen; Metallprofil aus Edelstahl AISI 304.

BESCHREIBUNG: in Stangen von 3 oder 6 Metern geliefert.

MATÉRIAUX: Guide en PE naturel; profil métallique en acier inox AISI 304.

CARACTÉRISTIQUES: Fourni en longueurs de 3 ou 6 Mt.

Anwendungsbeispiel
Exemple d'application

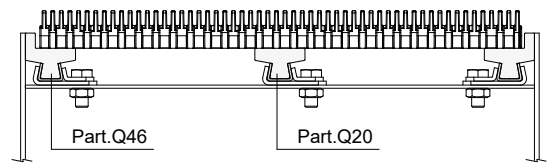
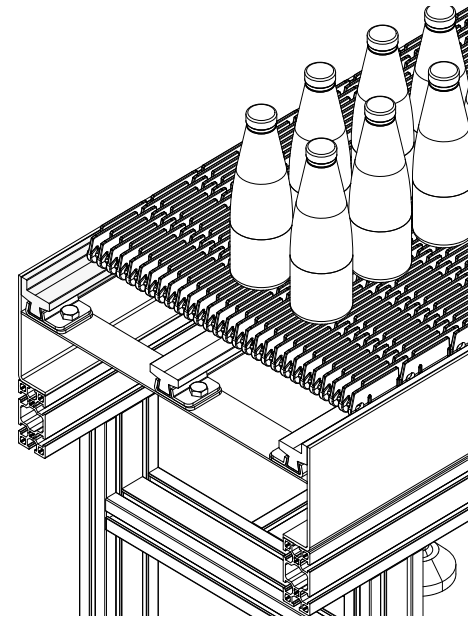

Kettenführungsprofil - Part. T81 und TX81
Profil guide chaîne - Part. T81 e TX81

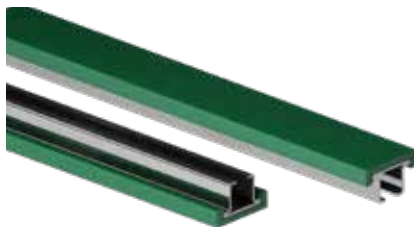

Type 1

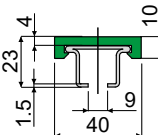

Type 2

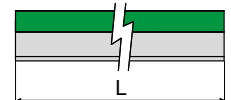
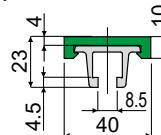

Type 1

Metallprofil aus Edelstahl AISI 304 Profil métallique en acier inox AISI 304		Metallprofil aus Edelstahl AISI 430 Profil métallique en acier inox AISI 430		Farbe Couleur	L
Type	Code	Type	Code		
TX81A	CPC00553	TX81G	CPC00559	Grün/Vert	3 Mt.
TX81B	CPC00554	TX81H	CPC00560	Grün/Vert	6 Mt.
TX81C	CPC00555	TX81I	CPC00561	Weiß/Blanc	3 Mt.
TX81D	CPC00556	TX81L	CPC00562	Weiß/Blanc	6 Mt.
TX81E	CPC00557	TX81M	CPC00563	Schwarz/Noir	3 Mt.
TX81F	CPC00558	TX81N	CPC00564	Schwarz/Noir	6 Mt.

Type 2

Metallprofil aus Aluminium Profil métallique en aluminium		Farbe Couleur	L
Type	Code		
T81A	CPC00547	Grün/Vert	3 Mt.
T81B	CPC00548	Grün/Vert	6 Mt.
T81C	CPC00549	Weiß/Blanc	3 Mt.
T81D	CPC00550	Weiß/Blanc	6 Mt.
T81E	CPC00551	Schwarz/Noir	3 Mt.
T81F	CPC00552	Schwarz/Noir	6 Mt.

MATERIALIEN: Metallprofil aus Edelstahl AISI 304, AISI 430 oder Aluminium; Kunststoffprofil aus PE.

BESCHREIBUNG: In Stangen von 3 oder 6 Metern geliefert.

MATÉRIAUX: Profil métallique en acier INOX 304, AISI 430 ou bien en aluminium; profil guide en polyéthylène.

CARACTÉRISTIQUES: Fourni en longueurs de 3 ou bien 6 Mt.

Kettenführungsprofil - Part. T84 und TX84

Guide chaîne - Part. T84 e TX84

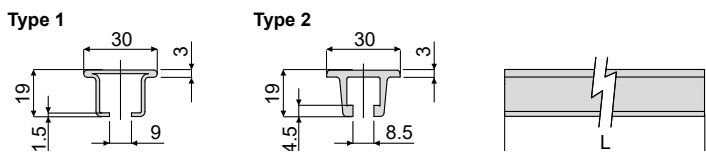

Type 1

Metallprofil aus Edelstahl AISI 304 Profil métallique en acier inox AISI 304		Metallprofil aus Edelstahl AISI 430 Profil métallique en acier inox AISI 430		L
Type	Code	Type	Code	
TX84A	CPC00567	TX84C	CPC00569	3 Mt.
TX84B	CPC00568	TX84D	CPC00570	6 Mt.

Type 2

Metallprofil aus Aluminium Profil métallique en aluminium		L
Tipo	Codice	
T84A	CPC00565	3 Mt.
T84B	CPC00566	6 Mt.

MATERIALIEN: Metallprofil aus Edelstahl AISI 304, AISI 430 oder Aluminium; Kunststoffprofil aus PE.
BESCHREIBUNG: In Stangen von 3 oder 6 Metern geliefert.
MATÉRIAUX: Profil métallique en acier INOX 304, AISI 430 ou bien en aluminium.
CARACTÉRISTIQUES: Fourni en longueurs de 3 ou bien 6 Mt.

Kettenführungsprofil - Part. T85

Profil guide chaîne - Part. T85

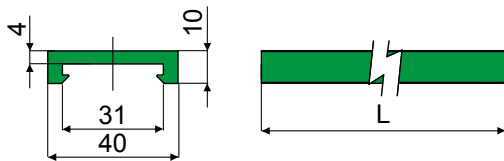

Type	Code	Farbe/Couleur	L
T85A	CPB00571	Grün/Vert	3 Mt.
T85B	CPB00572	Grün/Vert	6 Mt.
T85C	CPB00573	Weiß/Blanc	3 Mt.
T85D	CPB00574	Weiß/Blanc	6 Mt.
T85E	CPB00575	Schwarz/Noir	3 Mt.
T85F	CPB00576	Schwarz/Noir	6 Mt.
T85G	CPB00580	Blau/Bleu RAL 5005	3 Mt.
T85H	CPB00581	Blau/Bleu RAL 5005	6 Mt.

MATERIALIEN: Kunststoffprofil aus PE.
BESCHREIBUNG: In Stangen von 3 oder 6 Metern geliefert.
MATÉRIAUX: Profil guide en polyéthylène.
CARACTÉRISTIQUES: Fourni en longueurs de 3 ou bien 6 Mt.

Kettenführungsprofil - Part. C13 und CX13

Profilé guide-chaîne - Part. C13 e CX13

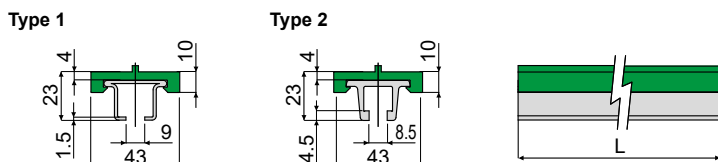

Type 1

Metallprofil aus Edelstahl AISI 304 Profil métallique en acier inox AISI 304		Metallprofil aus Edelstahl AISI 430 Profil métallique en acier inox AISI 430		Farbe/Couleur	L
Type	Code	Type	Code		
CX13A	CPC00573	CX13C	CPC00575	Grün/Vert	3 Mt.
CX13B	CPC00574	CX13D	CPC00576	Grün/Vert	6 Mt.

Type 2

Metallprofil aus Aluminium Profil métallique en aluminium		Farbe/Couleur	L
Type	Code		
C13A	CPC00571	Grün/Vert	3 Mt.
C13B	CPC00572	Grün/Vert	6 Mt.

MATERIALIEN: Metallprofil aus Edelstahl AISI 304, AISI 430 oder Aluminium; Führungsprofil aus Polyethylen.
BESCHREIBUNG: Wird in Stangen zu 3 oder 6 Metern geliefert.
MATÉRIAUX: Profilé métallique en acier inox AISI 304, AISI 430 ou aluminium; profilé de guide en polyéthylène.
CARACTÉRISTIQUES: Fourni en barres de 3 ou 6 mètres.

Kettenführungsprofil - Part. C12
Profilé guide-chaîne - Part. C12

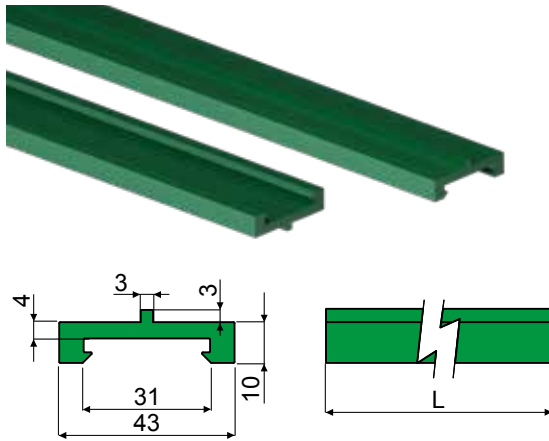

Type	Code	Farbe/Couleur	L
C12A	CPB00577	Grün/Vert	3 Mt.
C12B	CPB00578	Grün/Vert	6 Mt.

MATERIALIEN: Führungsschienenprofil aus Polyethylen.
BESCHREIBUNG: Wird in Stangen zu 3 oder 6 Metern geliefert.

MATÉRIAUX: Profilé de guide en polyéthylène.
CARACTÉRISTIQUES: Fourni en barres de 3 ou 6 mètres.

Anwendungsbeispiel
Exemple d'application

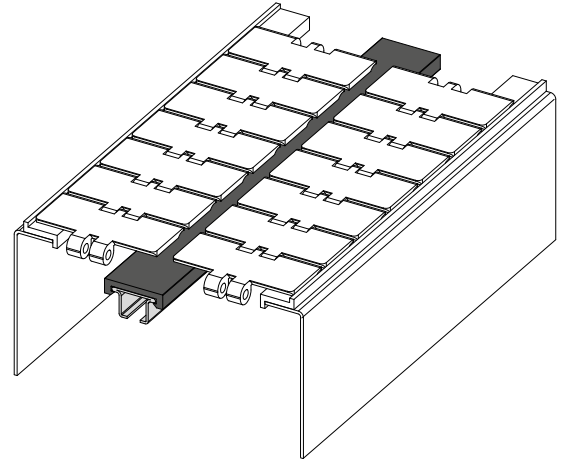

Kettenführungsprofil (Geschliffene Gleitfläche) - Part. C17
Profilé guide-chaîne - Part. C17

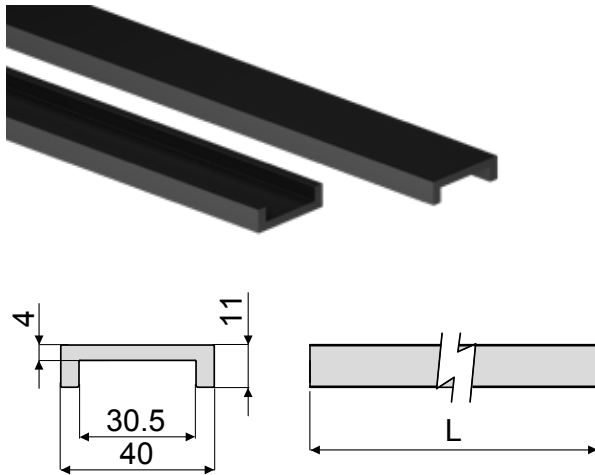

Type	Code	Farbe/Couleur	L
C17A	CPC00577	Schwarz/Noir	3 Mt.
C17B	CPC00578	Schwarz/Noir	6 Mt.

MATERIALIEN: Führungsschienenprofil aus Polyethylen.
BESCHREIBUNG: Wird in Stangen zu 3 oder 6 Metern geliefert.

MATÉRIAUX: Profilé de guide en polyéthylène.
CARACTÉRISTIQUES: Fourni en barres de 3 ou 6 mètres.

Anwendungsbeispiel
Exemple d'application

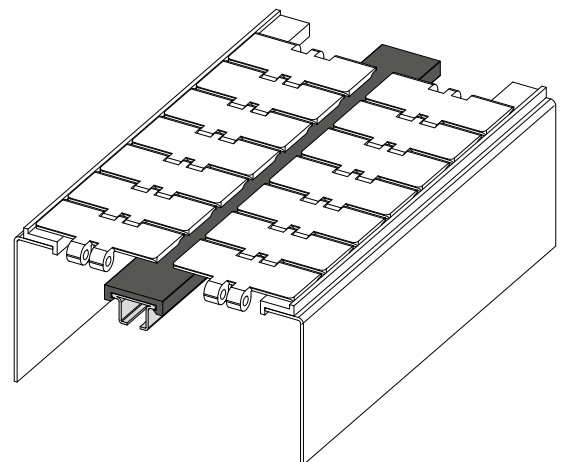

Lateral Führungsschiene für Hochtemperatur (mit Metallprofil) - Part. T77
 Guide latéral pour hautes températures (avec profil métallique) - Part. T77

Anwendungsbeispiel
 Exemple d'application

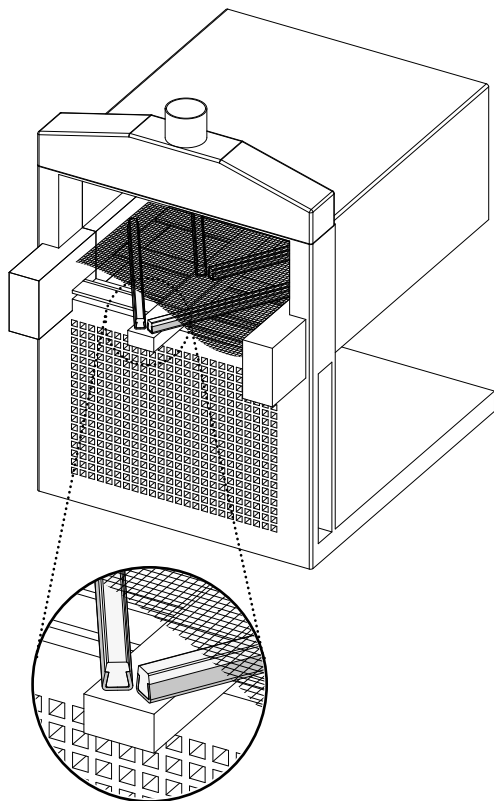

Arbeitstemperatur bis 260°C
 Température d'utilisation continue jusqu'à 260°C

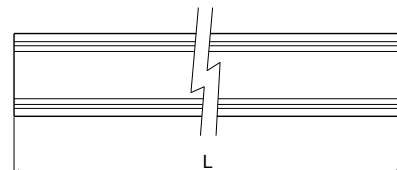
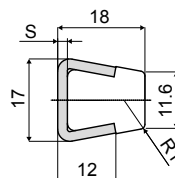

Type	Code	S	L
T77A	CPB00496	1,5	3 Mt.
T77B	CPC00497	2	3 Mt.

MATERIALIEN: Führungsschiene aus PTFE (Teflon); Metallprofil aus Edelstahl AISI 304.
BESCHREIBUNG: L= 3 Meter; man kann diese Führungsschienen benutzen, wo es Hochtemperatur gibt (z.B.: Ofen, Fritteuse u.s.w.).

MATÉRIAUX: Profil guide en PTFE (Téflon) naturel; profil métallique en acier inox AISI 304.
CARACTÉRISTIQUES: Il est possible de l'utiliser dans toutes les applications où une résistance aux hautes températures est nécessaire; par exemple: fours, friteuses, remplissage à chaud, chambre à vapeur, cuisines etc. Fourni en longueurs de 3 mètres.

Ketteneinlaufschuh - Part. Q44
 Patin pour guide chaînes - Part. Q44

Anwendungsbeispiel
 Exemple d'application

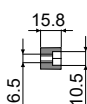
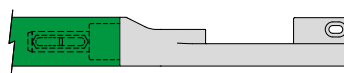
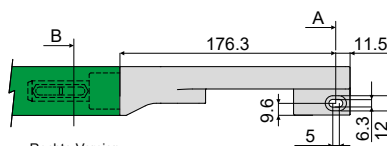
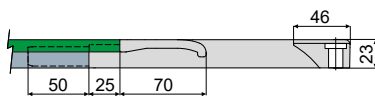
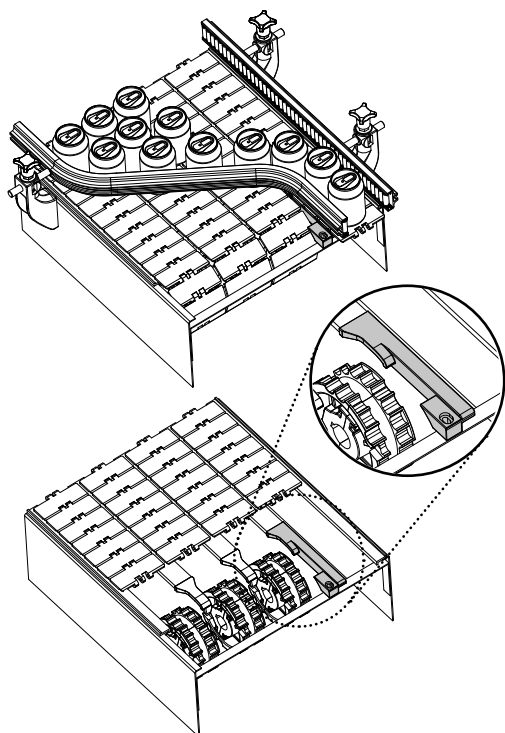

Querschnitt B
 Section B

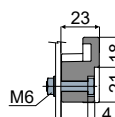

Querschnitt A
 Section A



Version	Type	Code
Rechte Droite	Q44A	CPB00582
Linke Gauche	Q44B	CPB00583

MATERIALIEN: Schuh aus PA schwarz.
BESCHREIBUNG: Zur Verwendung in der Nähe von den Umlenkrollen, um die Kette auf die Führungsschienen zu befördern: für Teile T81, T84, C13 (mit Ausnahme der Version mit Metallprofil aus Aluminium).

MATÉRIAUX: Patin en polyamide couleur noir.
CARACTÉRISTIQUES: A' assembler au niveau des roues de renvoi pour acheminer la chaîne sur les guides de transport pour Réf. T81, T84, C13 (à exclusion des versions avec profil métallique en aluminium).

Ketteneinlaufschuh (center) - Part. T89
Patin de guide chaîne (central) - Part. T89

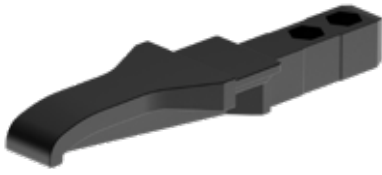

Type	Code
T89	CPB00579

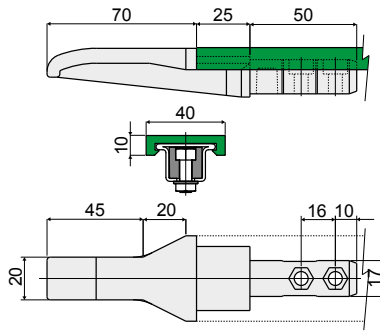

Anwendungsbeispiel
Exemple d'application

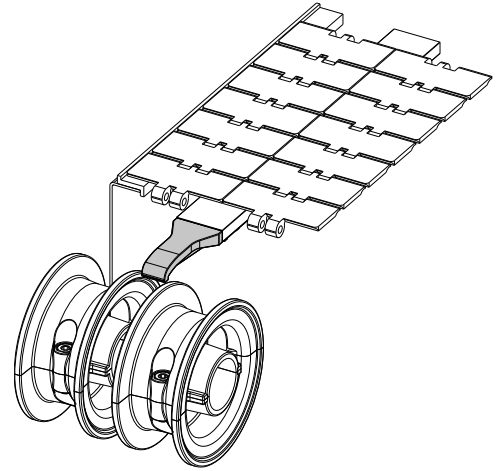

- MATERIALIEN:** Schuh aus PA schwarz.
BESCHREIBUNG: Zur Verwendung in der Nähe von den Umlenkrollen, um die Kette auf die Führungsschienen zu befördern: für Teile T81, T84, C13 (mit Ausnahme der Version mit Metallprofil aus Aluminium).
MATÉRIAUX: Patin en polyamide couleur noir.
CARACTÉRISTIQUES: A assembler proche au roues de renvoi pour amener la chaîne sur les guides de transport: Réf. T81, T84, C13 (à exclusion des version avec profil métallique en aluminium).

Gleitschuh für Kettenführung - Part. C19
Patin pour guide-chaîne - Part. C19



Versión	Type	Code
Rechte Droite	C19A	CPB00584
Linke Gauche	C19B	CPB00585
Rechte+Linke Droite+Gauche	C19C	CPB00586

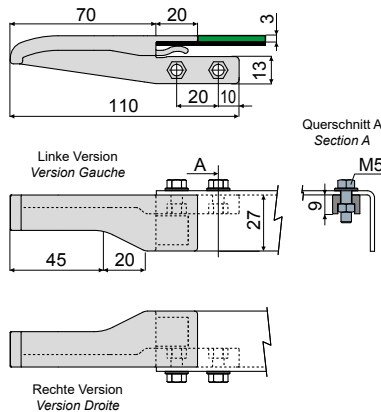

Anwendungsbeispiel
Exemple d'application

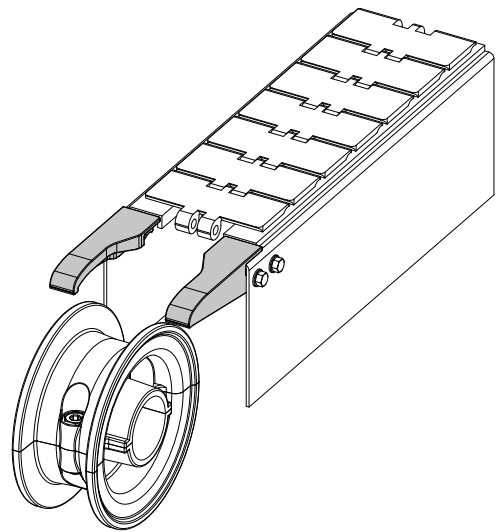

- MATERIALIEN:** Gleitschuh aus schwarzem Polyamid.
BESCHREIBUNG: Anzubringen auf Höhe der Umlenkrollen, um die Kette auf die Transportführungen für Teile T81, T84, C13 zu leiten (mit Ausnahme der Versionen mit Metallprofil aus Aluminium).
MATÉRIAUX: Patin en polyamide noir.
CARACTÉRISTIQUES: A appliquer au niveau des roues de renvoi pour acheminer la chaîne sur les guides de transport pour les pièces Réf. T81, T84, C13 (à l'exception des versions avec profilé métallique en aluminium).

Verbindungselement - Part. T91
Pièce de jonction pour guide chaîne - Part. T91

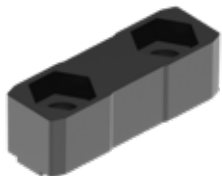

Type	Code	M	H	S
T91A	CPB00587	M6	4,5	10
T91B	CPB00588	M8	6	13

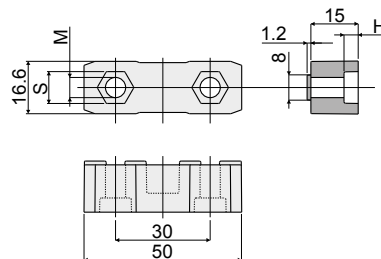

Anwendungsbeispiel
Exemple d'application

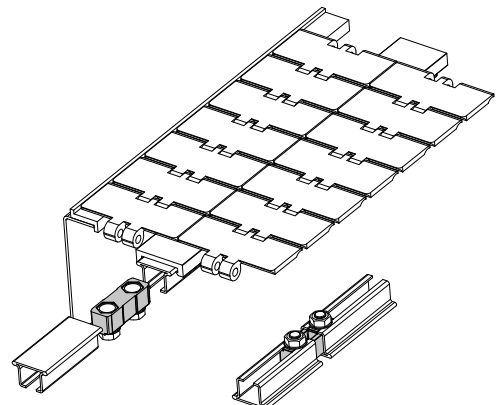

- MATERIALIEN:** Verbindungselement aus PA verstärkt, schwarz.
BESCHREIBUNG: Zur Verbindung des Profils Teil T81, T84, C13 (mit Ausnahme der Version mit Metallprofil aus Aluminium).
MATÉRIAUX: Pièce de jonction en polyamide renforcée, couleur noir.
CARACTÉRISTIQUES: Utilisé pour la jonction des guides: Réf. T81, T84, C13 (à exclusion des versions avec profil métallique en aluminium).

Befestigungselement - Part. T90
Pièce de fixation pour guide chaîne - Part. T90

Anwendungsbeispiel
Exemple d'application

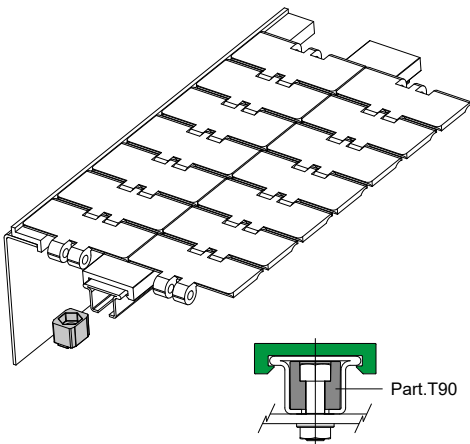

Type 1					Type 2			
Type	Code	M	H	S	Type	Code	M	H
T90A	CPB00589	M6	4,5	10	T90C	CPB00591	M6	2
T90B	CPB00590	M8	6	13				

MATERIALIEN: Verbindungselement aus PA verstärkt, schwarz.
BESCHREIBUNG: Zur Verbindung des Profils Teil T81, T84, C13 (mit Ausnahme der Version mit Metallprofil aus Aluminium).
MATÉRIAUX: Pièce de jonction en polyamide renforcée, couleur noir.
CARACTÉRISTIQUES: Utilisé pour la jonction des guides: Réf. T81, T84, C13 (à exclusion des versions avec profil métallique en aluminium).

Drehgelenk - Part. Q61
Élément de raccordement à charnière - Part. Q61

Anwendungsbeispiel
Exemple d'application

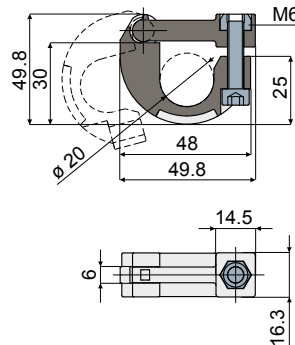
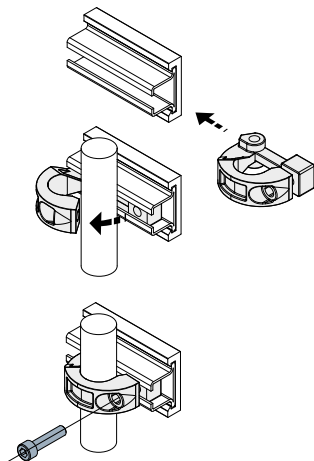

Type	Code
Q61	CPB00592

MATERIALIEN: Drehgelenk aus PA glasfaserverstärkt, schwarz; Schrauben aus Edelstahl AISI 304.
BESCHREIBUNG: Zur Befestigung der Führungsprofile Teil T81, T84, C13 (mit Ausnahme der Version mit Metallprofil aus Aluminium); mit Schrauben geliefert.
MATÉRIAUX: Élément de raccordement en polyamide renforcée couleur noir; visserie en acier inox AISI 304. **CARACTÉRISTIQUES:** Utilisé pour le fixation des guides Réf. T81, T84, C13 (à exclusion des versions avec profil métallique en aluminium); fourni complet de visserie.

Abschlussstück (für Kettenführungsprofil Part.T81) - Part. Q92
Embout de fermeture (pour profilé guide-chaîne Part.T81) - Part. Q92

Anwendungsbeispiel
Exemple d'application

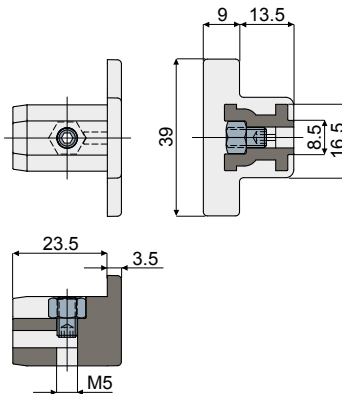
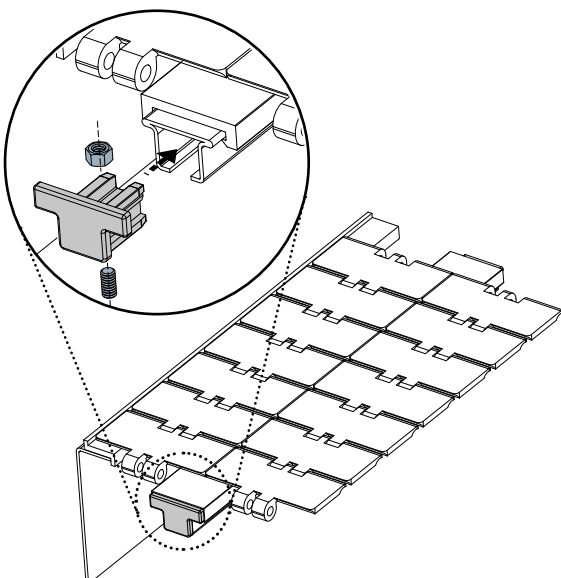

Type	Code
Q92	CPB00593

MATERIALIEN: Abdeckung aus Polyamid + GF Farbe Grau; Mutter und Gewindestift aus Edelstahl AISI 304. **BESCHREIBUNG:** Einzusetzen als Abschlussstück an den Enden der Kettenführungsprofile Teil T81, T84, C13 (mit Ausnahme der Version mit Metallprofil aus Aluminium).
MATÉRIAUX: Bouchon en polyamide renforcée couleur grise; écrou et pion fileté en acier inox AISI 304. **CARACTÉRISTIQUES:** À utiliser comme embout de fermeture à l'extrémité des profilés guide-chaîne Réf. T81, T84, C13 (à exclusion des versions avec profil métallique en aluminium).



Distanzstück für Kettenrücklauf (offene Version für runde Rohre) - Part. Q96
Entretoise pour retour de chaîne (version ouverte, pour tubes ronds) - Part. Q96

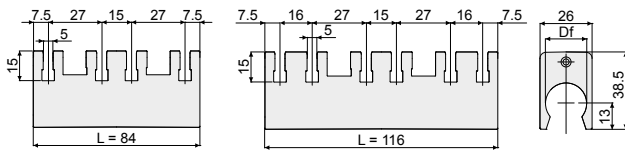

Type	Code	Df Öffnung für runde Rohre Trou pour tubes ronds (mm)	L
Q96A	CPB00594	20	84
Q96B	CPB00595	20	116

- MATERIALIEN:** Distanzstück aus schwarzem Polyamid.
- BESCHREIBUNG:** zur Verwendung mit dem Gleitprofil Teil Q99.
- MATÉRIAUX:** Entretoise en polyamide couleur noir.
- CARACTÉRISTIQUES:** À utiliser avec le profilé de coulissement Réf. Q99.

Anwendungsbeispiel
Exemple d'application

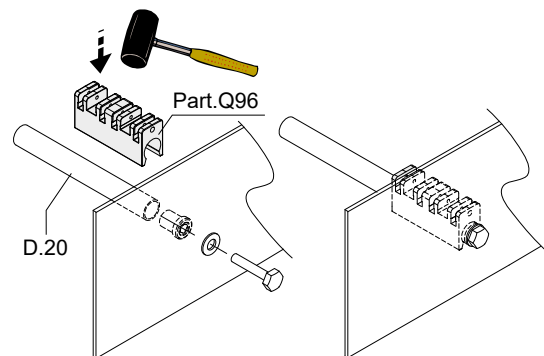

Distanzstück für Kettenrücklauf (geschlossene Version für Quadratrohre) - Part. Q95
Entretoise pour retour de chaîne (version fermée, pour tubes carrés) - Part. Q95

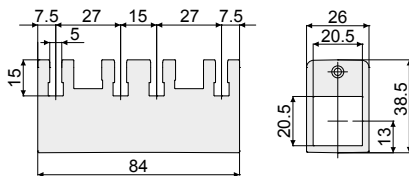
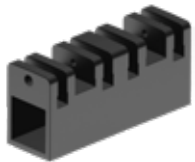

Type	Code
Q95	CPB00596

- MATERIALIEN:** Distanzstück aus schwarzem Polyamid.
- BESCHREIBUNG:** zur Verwendung mit dem Gleitprofil Teil Q99.
- MATÉRIAUX:** Entretoise en polyamide couleur noir.
- CARACTÉRISTIQUES:** À utiliser avec le profilé de coulissement Réf. Q99.

Anwendungsbeispiel
Exemple d'application

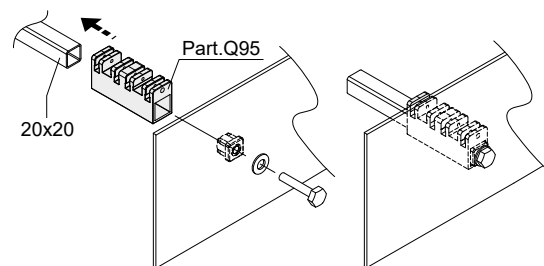

Distanzstück für Kettenrücklauf (offene Version für Quadratrohre) - Part. Q97
Entretoise pour retour de chaîne (version ouverte, pour tubes carrés) - Part. Q97

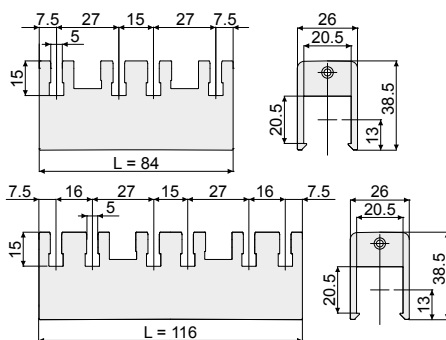
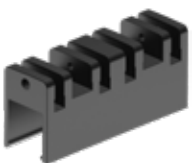

Type	Code	Df Öffnung für Quadratrohre Trou pour tubes carrés (mm)	L
Q97A	CPB00597	20x20	84
Q97B	CPB00598	20x20	116

- MATERIALIEN:** Distanzstück aus schwarzem Polyamid.
- BESCHREIBUNG:** zur Verwendung mit dem Gleitprofil Teil Q99.
- MATÉRIAUX:** Entretoise en polyamide couleur noir.
- CARACTÉRISTIQUES:** À utiliser avec le profilé de coulissement Réf. Q99.

Anwendungsbeispiel
Exemple d'application

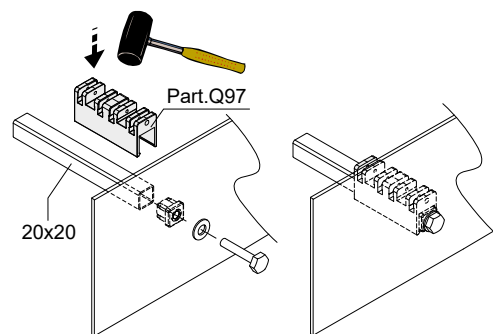

Gleitschuh für Kettenrücklauf - Part. Q71

Patin pour retour chaînes - Part. Q71

Anwendungsbeispiel
Exemple d'application

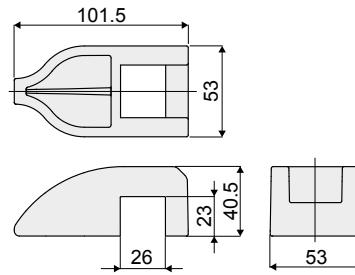
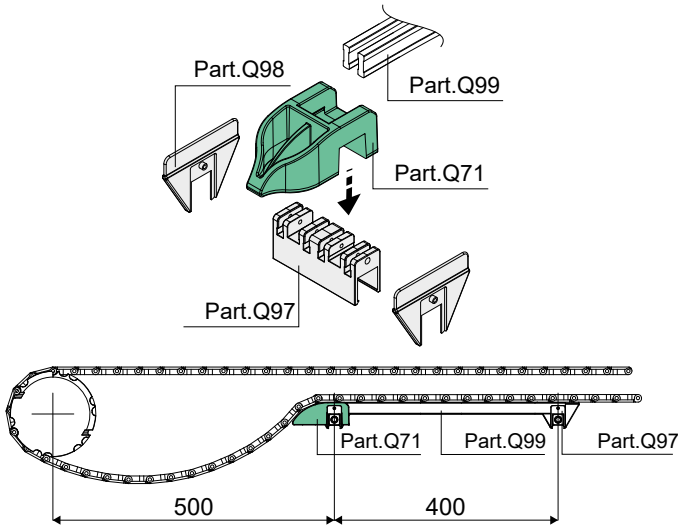

Type	Code
Q71	CPB00599

MATERIALIEN: Gleitschuh aus Polyethylen HD, grün.

BESCHREIBUNG: Zur Verwendung mit den Distanzstücken Teil Q95, Q96, Q97 und mit den Gleitprofil Teil Q99. Druckmontage.

MATÉRIAUX: Patin en polyéthylène HD couleur vert.

CARACTÉRISTIQUES: À utiliser avec les entretoises Réf. Q95, Q96 et Q97 et le profilé de coulissement Réf. Q99. Montage à pression.

Führungsplatte - Part. Q98

Plaque de guide - Part. Q98

Anwendungsbeispiel
Exemple d'application

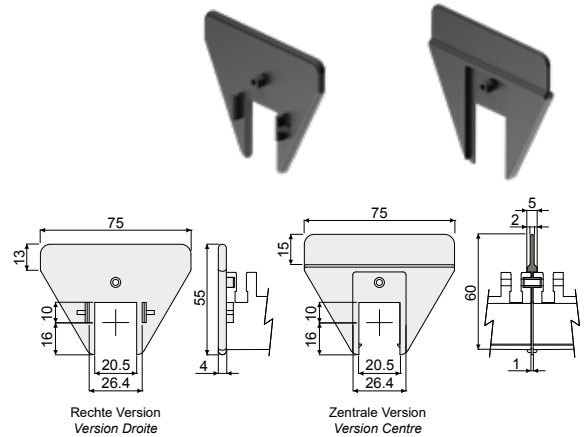
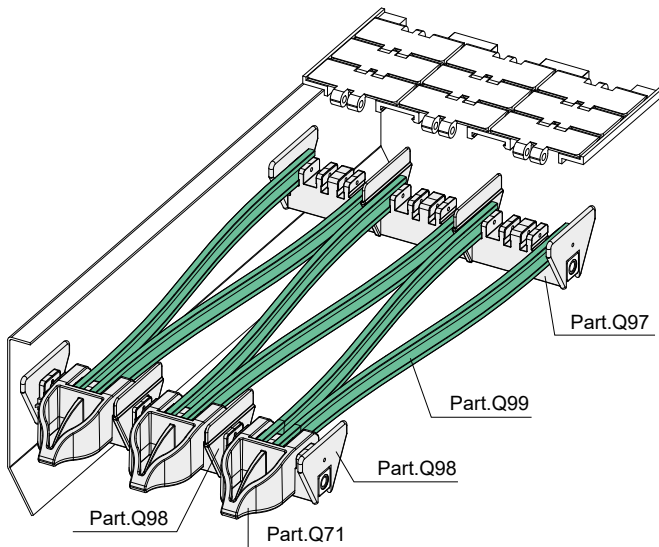

Versión	Type	Code
Rechte/Droite	Q98A	CPB00600
Zentrale/Centre	Q98B	CPC00601

MATERIALIEN: Führungsplatte aus schwarzem Polyamid.

BESCHREIBUNG: Zur Verwendung mit den Distanzstücken Teil Q95, Q96, Q97.

MATÉRIAUX: Plaque en polyamide couleur noir.

CARACTÉRISTIQUES: À utiliser avec les entretoises Réf. Q95, Q96 et Q97.

Gleitprofil - Part. Q99

Profilé de coulissement - Part. Q99

Anwendungsbeispiel
Exemple d'application

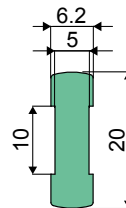
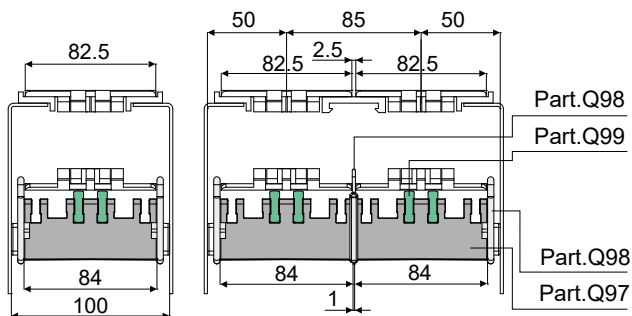

Type	Code
Q99	CPB00602

MATERIALIEN: Strangpressprofil aus Polyethylen Farbe grün.

BESCHREIBUNG: Zur Verwendung mit den Distanzstücken Teil Q95, Q96, Q97.

VERPACKUNG: Meterweise verkaufter Artikel - mind. 60 m.

MATÉRIAUX: Extrudé en polyéthylène couleur vert.

CARACTÉRISTIQUES: À utiliser avec les entretoises Réf. Q95, Q96 et Q97.

CONDITIONNEMENT: Article vendu en Mt. - min. 60 Mt.

Fühler für Produktkontrolle - Part. T60 und TX60
Tâteur pour le contrôle du produit - Part. T60 e TX60

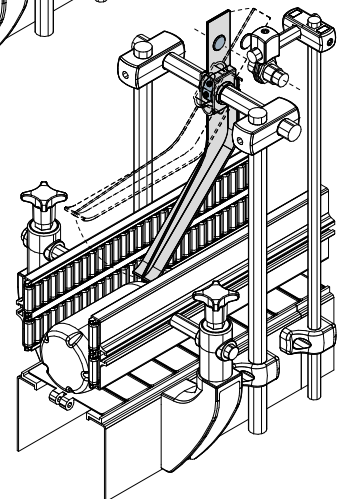
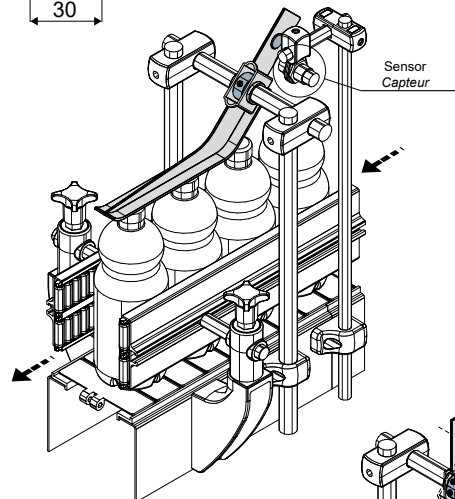
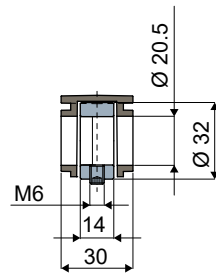
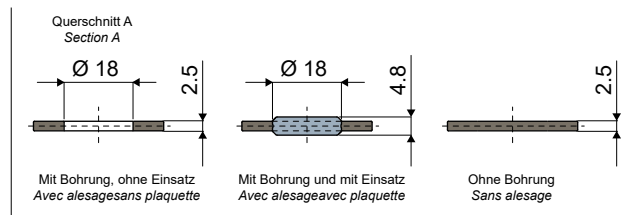
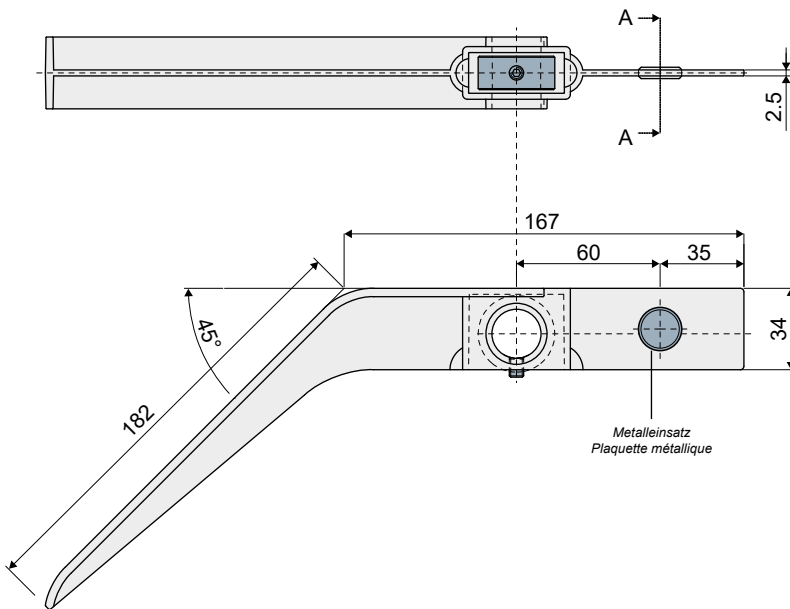

Feststellung aus verzinktem Stahl / Bague de serrage en acier zingué

Ohne Bohrung Sans alésage		Mit Bohrung, ohne Einsatz für Sensor Avec alésage, sans plaquette pour capteur		Mit Bohrung und mit Einsatz für Sensor Avec alésage, avec plaquette pour capteur	
Type	Code	Type	Code	Type	Code
T60A	CP000511	T60B	CP000512	T60C	CP000513

Feststellung aus Edelstahl AISI 304 / Bague de serrage en acier inox AISI 304

Ohne Bohrung Sans alésage		Mit Bohrung, ohne Einsatz für Sensor Avec alésage, sans plaquette pour capteur		Mit Bohrung und mit Einsatz für Sensor Avec alésage, avec plaquette pour capteur	
Type	Code	Type	Code	Type	Code
TX60A	CPA00511	TX60B	CPA00512	TX60C	CPA00513

MATERIALIEN: Fühler aus verstärktem schwarzem Polyamid; Stift und Feststellung aus verzinktem Stahl oder Edelstahl AISI 304.

BESCHREIBUNG: schon montiert. Zur Benutzung für die Kontrolle des Produktes.

MATÉRIAUX: Tâteur en Polyamide renforcé couleur noir; grain et bague d'arrêt en acier zingués ou bien en acier inox AISI 304.

CARACTÉRISTIQUES: Fourni assemblé. A utiliser pour la détection mécanique des produits conditionnés.

Distanzstück (für Seiten der Förderbänder) - Part. Q29

Entretoise (pour section convoyeurs) - Part. Q29

Anwendungsbeispiel
Exemple d'application

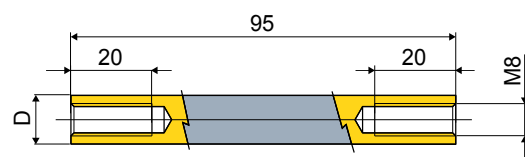
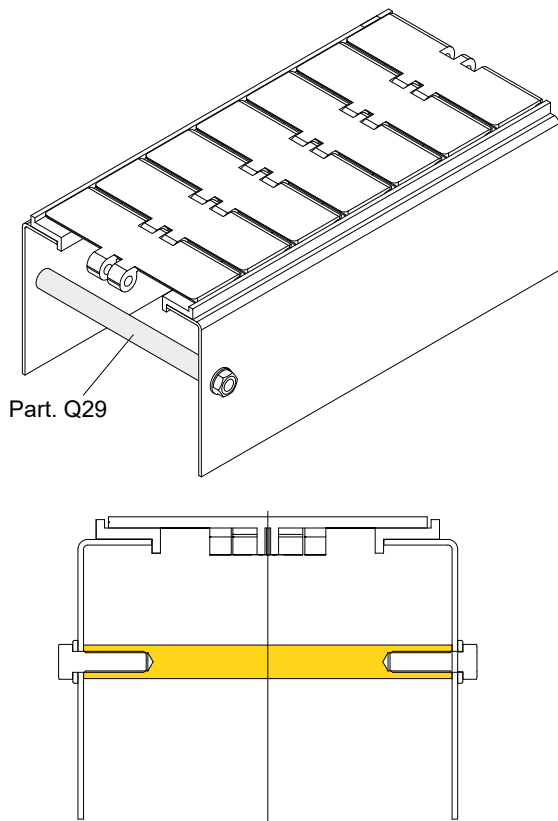

D (mm)	Type	Code
12	Q29A	CPB00603
16	Q29B	CPB00604

MATERIALIEN: Distanzstück aus Edelstahl AISI 304.
BESCHREIBUNG: Dies Artikel wird für das Fixieren des Rahmens benutzt.
MATÉRIAUX: Entretoises en acier inox AISI 304.
CARACTÉRISTIQUES: A utiliser pour le fixage du châssis des convoyeurs.

Distanzstück für Zylinder - Part. T16

Entretoise pour cylindre porte-guides - Part. T16

Anwendungsbeispiel
Exemple d'application

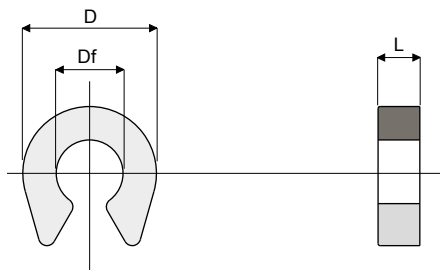
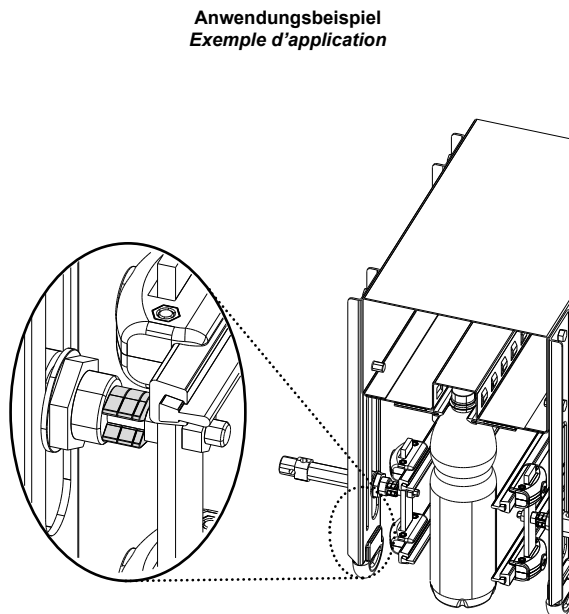

Type	Code	Df Lochdurchmesser Diamètre alésage (mm)	D (mm)	L (mm)
T16A	CP000228	8	16	2,5
T16B	CP000229	8	16	5

MATERIALIEN: Distanzstück aus Polyamid, schwarz.
BESCHREIBUNG: Distanzstück für die Regelung des Zylinders. Auslösende Montage auf Zylinder Ø8mm.
MATÉRIAUX: Entretoise en polyamide couleur noir.
CARACTÉRISTIQUES: À utiliser comme entretoise pour le réglage de la course de vérins pneumatiques porte-guides. Montage à encliquetage sur tiges diamètre 8 mm.

Zahnstangengetriebe (für die Transversalregelung der Führungsschienen) - Part. D99
Réducteur pour crémaillères (pour le réglage transversal des guides) - Part. D99

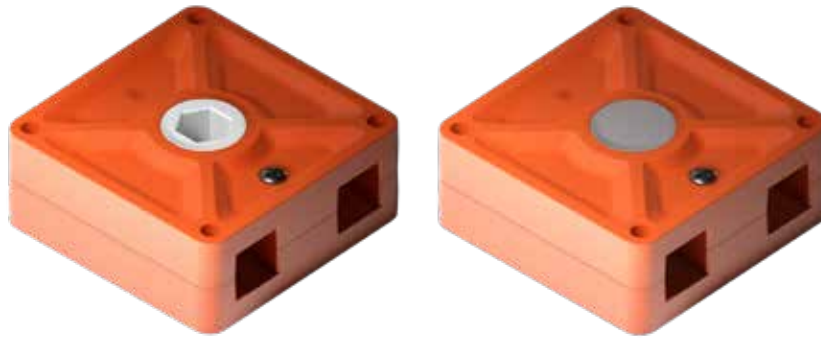

Mit Zahnrad
Avec engranage

Ohne Zahnrad
Sans engranage

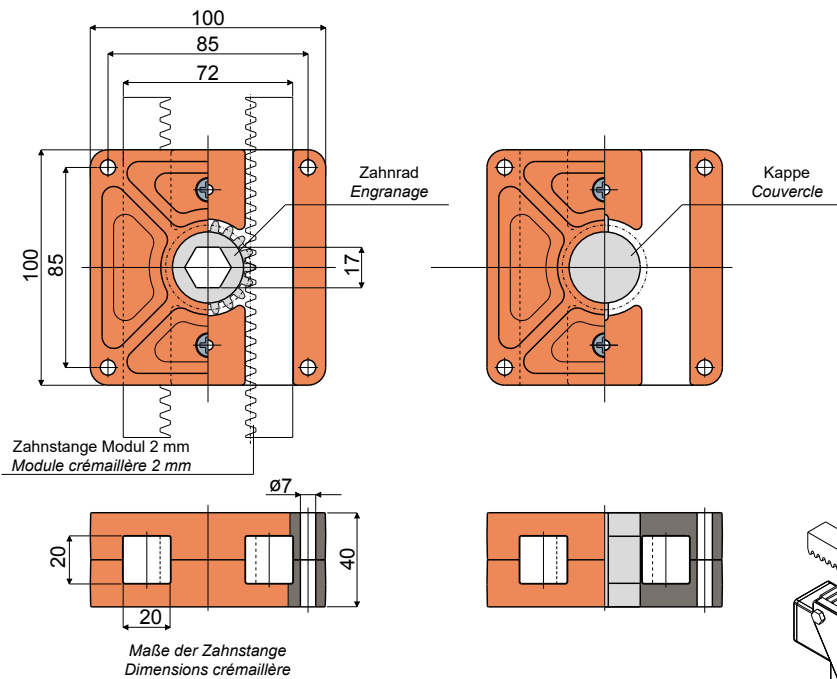

Anwendungsbeispiel
Exemple d'application

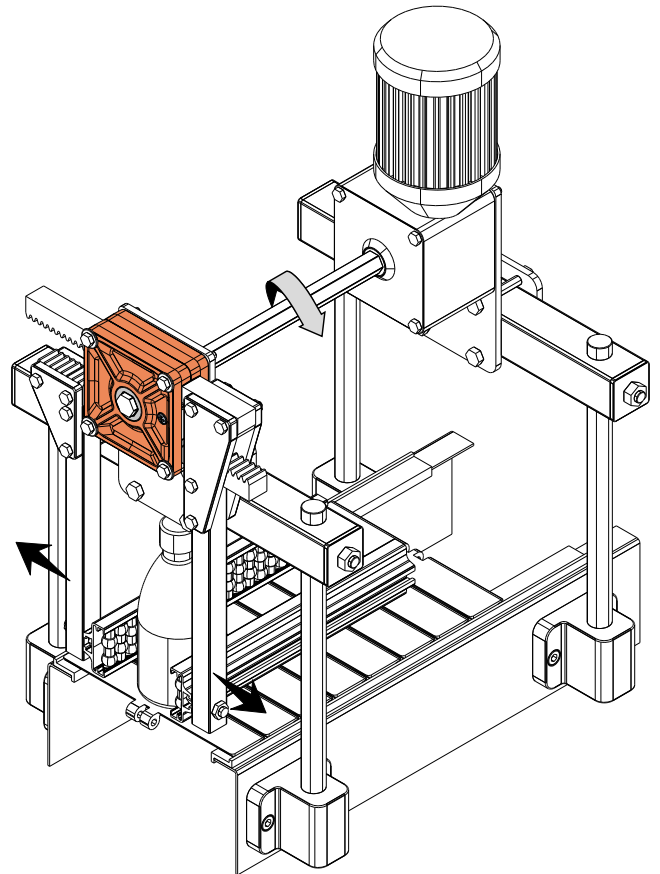

Zahnrad aus Acetal-Kunstharz
Engrenage en résine acétalique
Type Code

Messingzahnrad
Engrenage en laiton
Type Code

Ohne Zahnrad
Sans engranage
Type Code

Type	Code	Type	Code	Type	Code
D99A	CP000541	D99B	CP000452	D99C	CP000453

MATERIALIEN: Gehäuse für Getriebe aus Polyamid, glasfaserverstärkt, orange; Schrauben aus Edelstahl AISI 304. Verfügbar: Ohne inneres Zahnrad; mit innerem Zahnrad aus weißem Acetal-Kunstharz; mit innerem Messingzahnrad.

BESCHREIBUNG: Für die Querverstellung der Führungen während des Lagewechsels des Produkt benutzt.

MATÉRIAUX: Corps externe réducteur en polyamide renforcée avec fibres de verre; vis autotaraudeux en acier inox. Fourni: sans engranage interne; avec engranage interne en résine acétalique couleur blanc; avec engranage interne en laiton.

CARACTÉRISTIQUES: À utiliser pour le réglage transversal des guides lors du changement de format du produit transporté.

Bezugspflöcke für den Lagewechsel - Part. T31
Butées de Référence pour changement de position - Part. T31

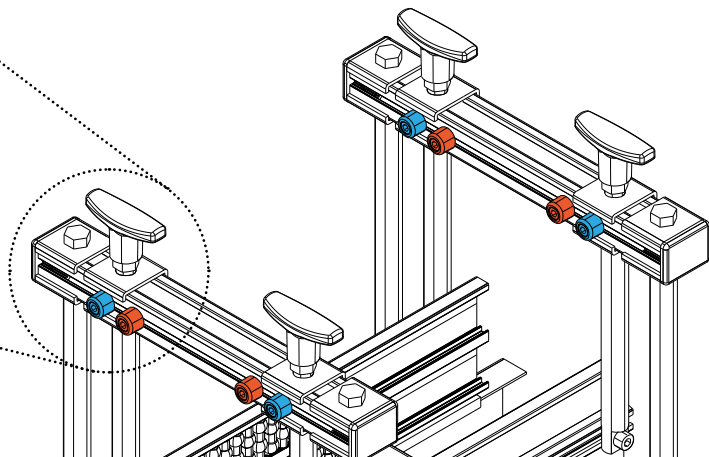
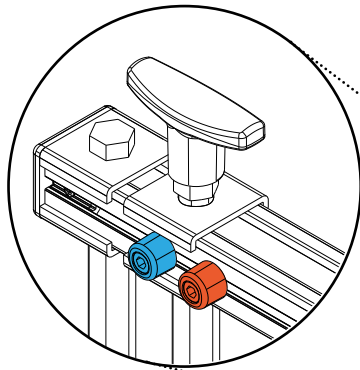
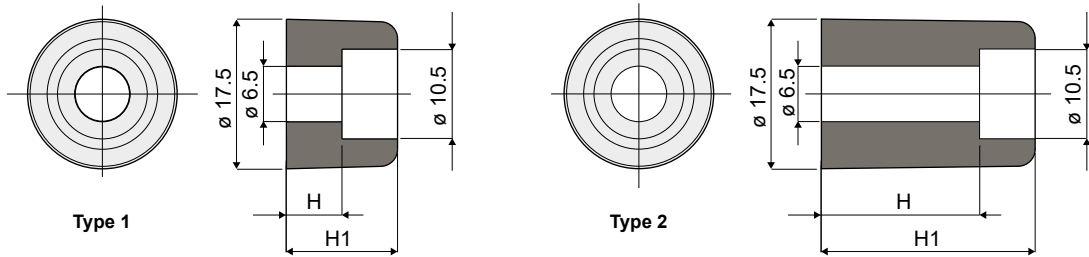

Anwendungsbeispiel
 Exemple d'application

Type 1				
Type	Code	Farbe/Couleur	H (mm)	H1 (mm)
T31A	CP000529	Schwarz/Noir RAL 9005	6,5	13
T31B	CP000530	Weiß/Blanc RAL 9001		
T31C	CP000531	Rot/Rouge RAL 3000		
T31D	CP000532	Gelb/Jaune RAL 1021		
T31E	CP000533	Blau/Bleu RAL 5015		
T31F	CP000534	Grün/Vert RAL 6029		
T31G	CP000535	Senffarben/Moutarde RAL 1027		
T31H	CP000536	Orange/Orange RAL 2004		
T31I	CP000537	Grau/Gris RAL 7035		
T31L	CP000538	Rosa/Rose RAL 3015		
T31M	CP000539	Hellblau/Blueclair RAL 6027		
T31N	CP000540	Braun/Marron RAL 8001		

Type 2				
Type	Code	Farbe/Couleur	H (mm)	H1 (mm)
T31O	CPA00529	Weiß/Blanc RAL 9001	18,5	25
T31P	CPA00530	Rot/Rouge RAL 3000		
T31Q	CPA00531	Gelb/Jaune RAL 1021		
T31R	CPA00532	Blau/Bleu RAL 5015		
T31S	CPA00533	Grün/Vert RAL 6029		

MATERIALIEN: Pflöcke aus Polypropylen, glasfaserverstärkt.
BESCHREIBUNG: Als Bezug für Lagewechsel auf der Führungsschiene benutzt.

MATÉRIAUX: Butées en polypropylène renforcé.
CARACTÉRISTIQUES: Utilisée comme Référence sur les guides pour le changement de format du produit transporté.

Distanzstück für Bolzenregelung - Part. T52
Entretoise pour le réglage des axes porte-guide - Part. T52

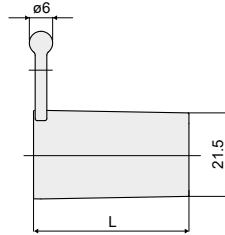
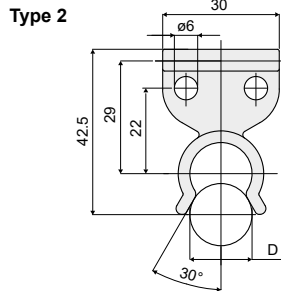
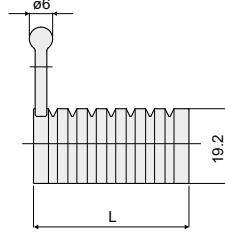
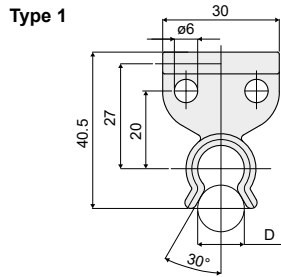

Anwendungsbeispiel
Exemple d'application

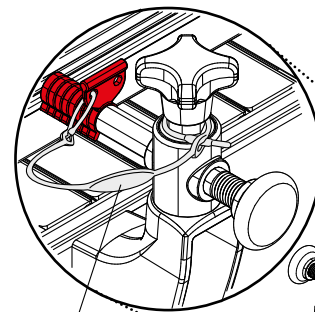
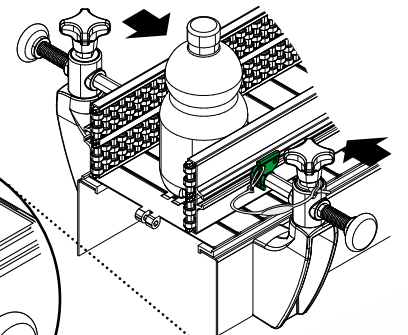
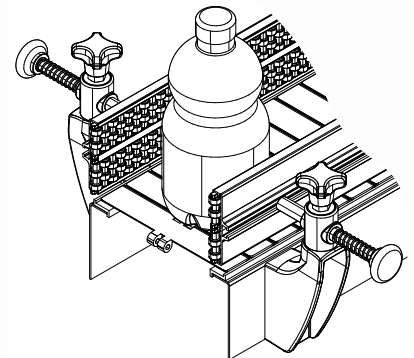

Part. Q62

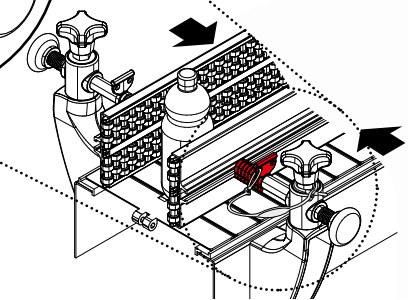

Type 1

Type	Code	Farbe/Couleur	D (mm)	L (mm)
T52A	CP000514	Weiß/Blanc RAL 9001	12	5
T52B	CP000515	Rot/Rouge RAL 3000	12	10
T52C	CP000516	Schwarz/Noir RAL 9005	12	15
T52D	CP000517	Grün/Vert RAL 6029	12	20
T52E	CP000518	Gelb/Jaune RAL 1021	12	25
T52F	CP000519	Orange/Orange RAL 2004	12	30
T52G	CP000520	Blau/Bleu RAL 5015	12	35
T52H	CP000521	Weiß/Blanc RAL 9001	12	40
T52I	CP000522	Rot/Rouge RAL 3000	12	40
T52L	CP000523	Schwarz/Noir RAL 9005	12	40
T52M	CP000524	Grün/Vert RAL 6029	12	40
T52N	CP000525	Gelb/Jaune RAL 1021	12	40
T52O	CP000526	Orange/Orange RAL 2004	12	40
T52P	CP000527	Blau/Bleu RAL 5015	12	40
T52Q	CP000528	Grau/Gris RAL 7035	12	40

Type 2

Type	Code	Farbe/Couleur	D (mm)	L (mm)
T52R	CPA00514	Weiß/Blanc RAL 9001	16	40
T52S	CPA00515	Rot/Rouge RAL 3000	16	40
T52T	CPA00516	Grün/Vert RAL 6029	16	40
T52U	CPA00517	Gelb/Jaune RAL 1021	16	40
T52V	CPA00518	Blau/Bleu RAL 5015	16	40

MATERIALIEN: Distanzstück aus Polypropylen.
BESCHREIBUNG: Zur Regelung des Führungsabstand. Auslösende Montage. In verschiedenen Längen und Farben verfügbar.

MATÉRIAUX: Entretoise en polypropylène.
CARACTÉRISTIQUES: Utilisé pour régler la distance entre les guides latéraux. Montage à déclenchement. Disponible dans différentes longueurs et couleurs.

Schnur - Part. Q62
Cordonnet de sécurité - Part. Q62

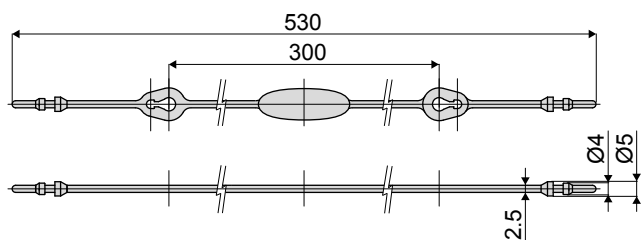

Type	Code
Q62	CPB00605

MATERIALIEN: Schnur aus Polyamid, schwarz.
BESCHREIBUNG: zur Feststellung den Teil T52 zusammen mit dem Teil T74.

MATÉRIAUX: Cordonnet en polyamide couleur noir.
CARACTÉRISTIQUES: À utiliser pour attaquer la Réf. T52 à la Réf. T74.

Bolzen für Führungsschienen (für schnellen Formatwechsel) - Part. T74
Axe porte-guide (pour le réglage transversal rapide des guides) - Part. T74

Anwendungsbeispiel
Exemple d'application

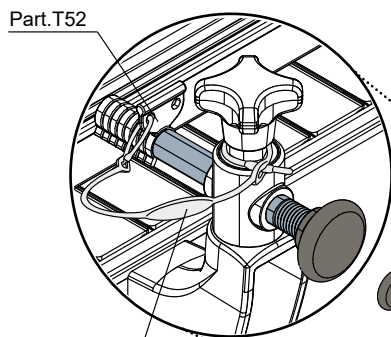
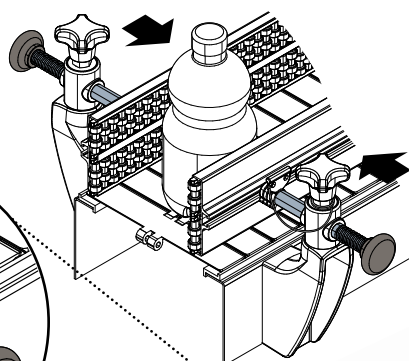
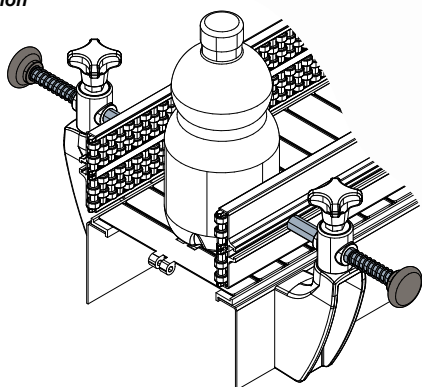

Part. Q62

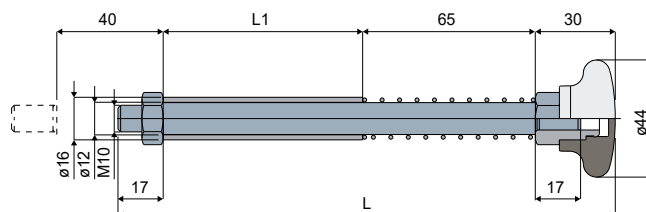

Type	Code	L	L1
T74A	CPB00606	187	75
T74B	CPB00607	237	125

MATERIALIEN: Griff aus verstärken schwarzem Polyamid; Bolzen, Mutter, Feder und Hülse aus Edelstahl AISI 304; Buchse aus vernickeltem Messing.

BESCHREIBUNG: Zur Benutzung zusammen mit dem Teil T52 für den schnellen Formatwechsel.

MATÉRIAUX: Manette en polyamide renforcée couleur noir; axe, écrou, ressort et ranot en acier Inox AISI 304; insert en laiton nickelé.

CARACTÉRISTIQUES: À utiliser avec la Réf. T52, pour le réglage transversal rapide.

Strangpressprofil auf Rollen zu 60 Mt. - Part. T70
Guides-produit extrudés en rouleaux de 60 Mt. - Part. T70

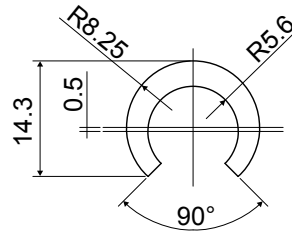

Type	Code
T70	CPB00608

MATERIALIEN: Strangpressprofil aus HMWPE Farbe weiß.

MATÉRIAUX: HMWPE extrudé, blanc.

Strangpressprofil auf Rollen zu 60 Mt. - Part. T71
Guides-produit extrudés en rouleaux de 60 Mt. - Part. T71

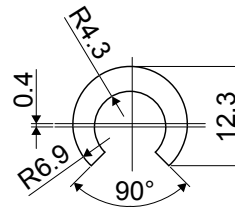

Type	Code
T71	CPB00609

MATERIALIEN: Strangpressprofil aus HMWPE Farbe weiß.

MATÉRIAUX: HMWPE extrudé, blanc.

Profile in Stangen zu 6 Mt. - Part. T72
Guides-produit extrudés en longueurs de 6 Mt. - Part. T72

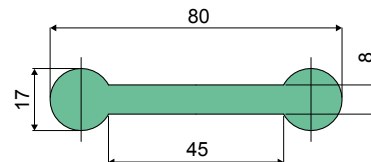

Type	Code
T72	CPB00610

MATERIALIEN: Strangpressprofil aus HMWPE Farbe grün.

MATÉRIAUX: HMWPE extrudé, vert.

Führungsprofil auf Rollen zu 50 / 60 Mt., für Blech von 2 bis 4 mm - Part. T61

Profil extrudé en rouleaux de 50 / 60 Mt. Pour tôles de 2 à 4 mm - Part. T61

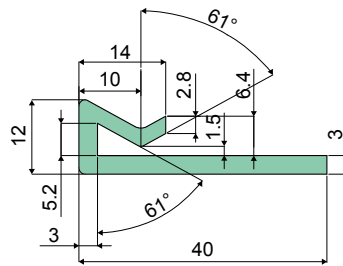

Type	Code
T61	CPB00611

MATERIALIEN: Strangpressprofil aus UHMWPE Farbe grün.
VERPACKUNG: Meterweise verkaufter Artikel - mind. 50 m.

MATÉRIAUX: UHMWPE extrudé, vert.
CONDITIONNEMENT: Article vendu en Mt. - min. 50 Mt.

Führungsprofil auf Rollen zu 60 Mt., für Blech von 2 bis 4 mm - Part. T62

Profil extrudé en rouleaux de 60 Mt. Pour tôles de 2 à 4 mm - Part. T62

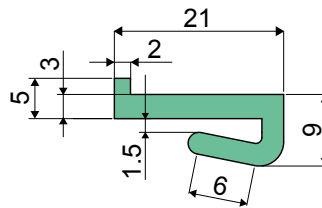

Type	Code
T62	CPB00612

MATERIALIEN: Strangpressprofil aus UHMWPE Farbe grün.
VERPACKUNG: Meterweise verkaufter Artikel - mind. 60 m.

MATÉRIAUX: UHMWPE extrudé, vert.
CONDITIONNEMENT: Article vendu en Mt. - min. 60 Mt.

Führungsprofil auf Rollen zu 60 Mt., für Blech von 2 bis 4 mm - Part. T63

Profil extrudé en rouleaux de 60 Mt. Pour tôles de 2 à 4 mm - Part. T63

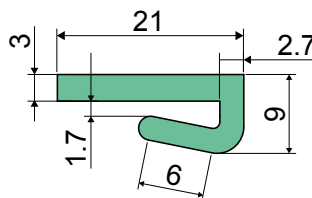

Type	Code
T63	CPB00613

MATERIALIEN: Strangpressprofil aus UHMWPE Farbe grün.
VERPACKUNG: Meterweise verkaufter Artikel - mind. 60 m.

MATÉRIAUX: UHMWPE extrudé, vert.
CONDITIONNEMENT: Article vendu en Mt. - min. 60 Mt.

Profile für Platte 30x3 mm in Stangen zu 3 Mt - Part. T64
Guides de glissement extrudés pour plat de 30x3, en longueurs de 3 Mt - Part. T64

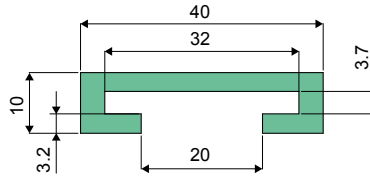

Type	Code
T64	CPB00614

MATERIALIEN: Strangpressprofil aus UHMWPE Farbe grün.
VERPACKUNG: Meterweise verkaufter Artikel - mind. 6 m (2 Stück).

MATÉRIAUX: UHMWPE extrudé, vert.
CONDITIONNEMENT: Article vendu en Mt. - min. 6 Mt. (2 pièces).

Profile für Platte 40x6 mm in Stangen von 6 Mt - Part. T65
Guides de glissement extrudés pour plat de 40x6, en longueurs de 6 Mt - Part. T65

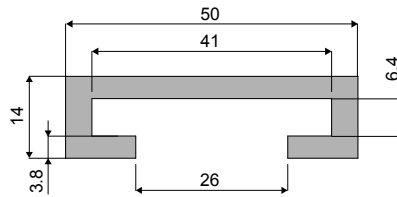
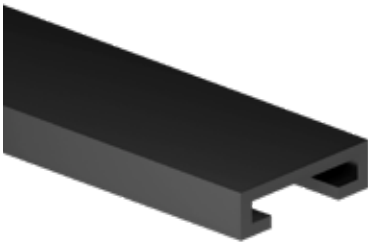

Type	Code	L
T65A	CPB00620	3 Mt.
T65	CPB00615	6 Mt.

MATERIALIEN: Strangpressprofil aus UHMWPE Farbe schwarz.
VERPACKUNG: Mindestmenge 12 Mt. (2 Stücke)

MATÉRIAUX: UHMWPE extrudé, noir.
CONDITIONNEMENT: Article vendu en Mt. - min. 12 Mt. (2 pièces)

Profile für Platte 50x6 mm in Stangen von 6 Mt - Part. T66
Guides de glissement extrudés pour plat de 50x6, en longueurs de 6 Mt - Part. T66

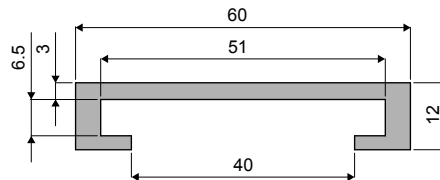
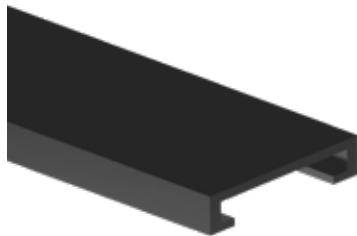

Type	Code	L
T66A	CPB00621	3 Mt.
T66	CPB00616	6 Mt.

MATERIALIEN: Strangpressprofil aus UHMWPE Farbe schwarz.
VERPACKUNG: Mindestmenge 12 Mt. (2 Stücke)

MATÉRIAUX: UHMWPE extrudé, noir.
CONDITIONNEMENT: Article vendu en Mt. - min. 12 Mt. (2 pièces)

Strangpressprofil auf Rollen zu 60 Mt - Part. T67
Guides de glissement extrudés en rouleaux de 60 Mt - Part. T67

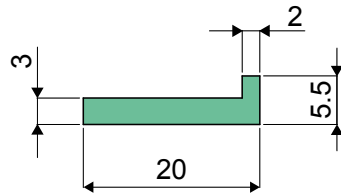

Type	Code
T67	CPB00617

MATERIALIEN: Strangpressprofil aus UHMWPE Farbe grün.
VERPACKUNG: Meterweise verkaufter Artikel - mind. 60 m.

MATÉRIAUX: UHMWPE extrudé, vert.
CONDITIONNEMENT: Article vendu en Mt. - min. 60 Mt.

Strangpressprofil auf Rollen zu 60 Mt - Part. T68
Guides de glissement extrudés en rouleaux de 60 Mt - Part. T68

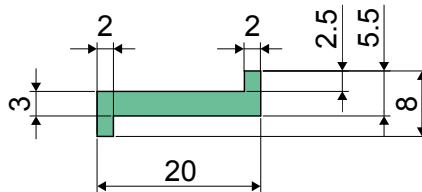

Type	Code
T68	CPB00618

MATERIALIEN: Strangpressprofil aus UHMWPE Farbe grün.
VERPACKUNG: Meterweise verkaufter Artikel - mind. 60 m.

MATÉRIAUX: UHMWPE extrudé, vert.
CONDITIONNEMENT: Article vendu en Mt. - min. 60 Mt.

Strangpressprofil auf Rollen zu 50 Mt., für Blech von 6 bis 7 mm - Part. T69
Guides de glissement extrudés en rouleaux de 50 Mt. Pour tôles de 6 à 7 mm - Part. T69

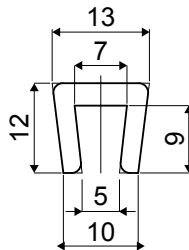

Type	Code
T69	CPB00619

MATERIALIEN: Strangpressprofil aus UHMWPE Farbe weiß.
VERPACKUNG: Meterweise verkaufter Artikel - mind. 50 m.

MATÉRIAUX: UHMWPE extrudé, blanc.
CONDITIONNEMENT: Article vendu en Mt. - min. 50 Mt.